

# SAM4S

---

SPS-2000

## Bruger- og programmerings manual



Drosselvej 4, DK-8870 Langå  
Meterbuen 15, DK - 2740 Skovlunde  
Telefon: +45 8646 7572 - Fax: +45 8646 7574  
[www.cashcomdata.dk](http://www.cashcomdata.dk) - [info@cashcomdata.dk](mailto:info@cashcomdata.dk)

 **CASH COM DATA**  
KASSE- RESTAURANT- & DETAILSYSTEMER

# INDHOLDSFORTEGNELSE

<b>Terminalens Opbygning.....</b>	<b>5</b>
ADVARSEL.....	5
SET FORFRA.....	6
SET BAGFRA.....	7
FUNKTIONSSOMSKIFTEREN.....	8
TILGÆNGLIGE FUNKTIONER.....	8
FEJL INDIKATIONER.....	9
FUNKTIONS TASTER OG NUMRE.....	21
FUNKTIONSTASTER - BESKRIVELSER.....	23
<b>Registrering .....</b>	<b>29</b>
BRUG AF TOUCH SKÆRMEN.....	30
GENERELT.....	31
EKSPEDIENT TIL-/AFMELDING.....	31
TILMELDING AF EKSPEDIENT.....	32
VIS DATO & KLOKKE.....	33
PRIS NIVEAU.....	34
INTET SALG.....	34
INDBETALINGER.....	35
UDBETALINGER.....	36
ALM. SALG.....	37
PLU MED ÅBEN PRIS.....	37
PLU MED FAST PRIS.....	38
VÆGTVARER.....	39
MANUELT INDTAST.....	40
AUTOMATISK HENT AF VÆGT.....	41
AUTOMATISK TARA.....	41
ANDRE FUNKTIONER.....	42
PRINT.....	42
PROMO.....	43
SPILD.....	43
LÆS PRIS.....	44
%, RABATTER & TILLÆG.....	45
% SUBTOTAL RABAT / TILLÆG.....	46
% VARE RABAT / TILLÆG.....	46
BELØBS SUBTOTAL RABAT / TILLÆG.....	47
BELØBS VARE RABAT / TILLÆG.....	47
DEPOTER.....	48
DEPOT SALG.....	49
VIS ÅBNE DEPOTER.....	51
HOLD & PRINT HOLD.....	52
GENTAG.....	53
FLYT DEPOT.....	54
KONSOLIDER FLERE DEPOTER.....	54
OVERFØR DEPOT.....	55
SPLIT DEPOT.....	56
SPLIT BETALING.....	58
AUTO GENERER DEPOT NUMMER.....	59
GRAFISK BORDPLAN.....	60
AFSLUT TRANSAKTIONER.....	62
ALM. BETALING.....	62
FREMME VALUTA.....	63
ANDRE FUNKTIONER.....	64
BON KOPI.....	64
GENKALD.....	64
MELLEM TOTAL.....	64
FEJL & RETTELSE.....	65
CLEAR.....	65
FEJL.....	65
RETTE.....	66
SLET BON.....	67
TRANSAKTIONS RETTELSE.....	68
RETUR.....	68

<b>Rapporter .....</b>	<b>69</b>
RAPPORTER GENERELT .....	70
RAPPORT LISTE .....	71
RAPPORT EKSEMPLER .....	72
FINANS RAPPORT .....	72
KASSEBEHOLDNING .....	73
PLU RAPPORT .....	74
EKSPEDIENT RAPPORT .....	75
ALLE EKSPEDIENTER .....	75
INDIVIDUEL EKSPEDIENT .....	75
AKTUEL TILMELDT EKSPEDIENT .....	75
AKTIVE EKSPEDIENTER .....	75
VAREGRUPPE RAPPORT .....	76
EKSPEDIENT GRUPPER .....	76
VAREGRUPPER .....	76
FRA/TIL VAREGRUPPE .....	76
SPECIFIK VAREGRUPPE .....	76
TIDS RAPPORTER .....	76
SALG PR. TIDSZONE .....	76
VAREGRUPPE PR. TIDSZONE .....	76
EAT-IN/TAKE OUT/DRIVE THROUGH (benyttes ikke i Danmark) .....	76
DEPOT1-4 PR. TIDSZONE .....	76
SALG PR. TIDSZONE .....	76
VGR PR. TIDSZONE .....	77
DEPOT RAPPORTER .....	78
ÅBNE DEPOTER TYPE1-4 .....	78
ÅBNE DEPOTER FOR EKSP. ....	78
ÅBNE DEPOTER FOR AKTUEL EKSP. ....	78
ÅBNE DEPOTER TYPE 1,2,3 & 4 .....	78
LAGER RAPPORTER .....	79
PLU LAGER .....	79
LAGER FRA/TIL PLU .....	79
LAGER PR. VAREGRUPPE .....	79
LAGER FOR SPECIFIK VAREGRUPPE .....	79
LAGER STATISTIK (FOR SPECIFIK TERMINAL/AFDEL) .....	79
PLU MINIMUMS LAGER .....	79
DAGLIGE TOTALER .....	79
SALG PR. TERMINAL .....	80
LAGER STATISTIK .....	81
LAGER- DEFINITIONER .....	82
ELEKTRONISK JOURNAL .....	83
<b>S - Programmering .....</b>	<b>84</b>
S – PROGRAMMERING GENERELT .....	85
ADVARSEL .....	85
SLET HUKOMMELSE .....	86
PLACÉR TASTER .....	88
TASTATUR/SKÆRM OPSÆTNING .....	88
SÅDAN LÆGGER MAN TASTERNE UD .....	88
REDIGERING OG KOPIERING AF TASTER .....	88
STATUS FOR SKÆRM SIDE .....	90
S-PROGRAM UDSKRIFTER .....	91
ÅBN VED BLOKERING .....	92
BORDPLAN .....	93
<b>PGM - Programmering.....</b>	<b>94</b>
PLU – OPRET & REDIGER .....	95
PLU – STATUS GRUPPE .....	97
TILVALGS PLU .....	98
ER PLU'EN NEGATIV? .....	98
ER PLU'EN Hash .....	98
LITER UDREGNING .....	98
IS PLU FOOD STAMP ELIGIBLE .....	98
OMSÆTNINGS NEUTRAL PLU? .....	98
VÆGT VARE? .....	98
HENT AUTOMATISK VÆGT? .....	98
AUTO TARA# (0 - 20) .....	98
LAGER PLU .....	98
NEGATIVT LAGER? .....	98

TILLAD PROMO? .....	99
TILLAD SPILD? .....	99
TILLAD RABAT? .....	99
TILLAD TILLÆG? .....	99
TVUNGEN NOTATRYK? .....	99
TVUNGEN NUMMER#? .....	99
PRINT PÅ KV .....	99
KØKKEN VIDEO GRUPPE # .....	99
FARVE PÅ DISPLAY PÅ KV (0-31) .....	99
PRINT PÅ KØKKENPRINTER .....	99
PRINT PÅ KP GRUPPE# 1 - 9 .....	99
PRINT RØD PÅ KØKKENPRINTERE? .....	99
PRINT RØD PÅ BON? .....	99
PRINT PÅ BON? .....	99
PRINT PÅ JOURNAL .....	99
VIS PÅ SKÆRM? .....	99
PRINT PÅ REGNING? .....	99
PRINT PRIS PÅ REGNING .....	100
PRINT PRIS PÅ BON/JOURNAL? .....	100
AUTO SEND TIL KP? .....	100
AUTO GRUPPE # .....	100
TILBEREDNINGS VARE? .....	100
LINK NV IMAGE# .....	100
PLU – LAGER .....	101
INDTAST AF PLU LAGER .....	101
PLU – MINIMUMS LAGER .....	102
VAREGRUPPER .....	103
FUNKTIONSTASTER .....	104
SYSTEM INDSTILLINGER – GENERELLE FUNKTIONER .....	124
SYSTEM INDSTILLINGER - MOMS .....	129
SYSTEM INDSTILLINGER - SKUFFE .....	130
SYSTEM INDSTILLINGER - TRÆNING .....	131
SYSTEM INDSTILLINGER – NIVEAU/BESKED .....	132
SYSTEM INDSTILLINGER – DEPOTER .....	134
SYSTEM INDSTILLINGER – KØKKENPRINTER .....	135
SYSTEM INDSTILLINGER – NOTA SUBTOTAL PRINT .....	137
SYSTEM INDSTILLINGER – GENEREL PRINT .....	138
SYSTEM INDSTILLINGER – RAPPORT PRINT .....	142
RAPPORT INDSTILLINGER .....	144
TIDSKONTROL INDSTILLINGER .....	146
E.J. & JOURNAL PRINTER INDSTILLINGER .....	147
MOMS .....	148
TEKSTER .....	149
EKSPEDIENTER - GENERELT .....	150
EKSPEDIENTER - AUTORITETS NIVEAU .....	152
EKSPEDIENTER – VAREGRUPPER PR. EKSP .....	155
PRINTER – SYSTEM PRINTER KONFIGURATION .....	156
PRINTERE – KØKKEN VIDEO RUTE .....	157
PRINTERE – KØKKENPRINTER RUTE .....	158
PRINTERE – BONPRINTER RUTE .....	159
PRINTERE – JOURNAL PRINTER RUTE .....	160
TIDS AKTIVEREDE FUNKTIONER – PRIS NIVEAUER .....	161
TIDS AKTIVEREDE FUNKTIONER – MAKROER .....	162
TIDS AKTIVEREDE FUNKTIONER – KÆDE RAPPORTER .....	163
TIDS AKTIVEREDE FUNKTIONER – SKIFT .....	164
TIDS AKTIVEREDE FUNKTIONER – KØKKEN PRINT .....	165
MIX & MATCH PROGRAM .....	166
SPECIAL RAPPORT .....	167
KÆDE RAPPORTER .....	168
FIL HÅNDTERING .....	169
KOPIER PLU'ER .....	169
PROGRAM UDSKRIFTER .....	170
INDSTIL DATO & TID .....	171
KASSE DEKLARATION .....	172
REDIGER LAGER .....	173

# TERMINALENS OPBYGNING

## ADVARSEL

Denne kasseterminal indeholder et genopladeligt Ni-MH batteri. Batteriets opgave er at sørge for at program- og salgsdata bibeholdes ved strømafbrydelse. Vær opmærksom på at dette batteri ikke har en ubegrænset levetid. Deres forhandler kan oplyse om hvornår det er tid til udskiftning.

Det er ligeledes en god idé, jævnligt at tage backup af data på PC eller på SD kort og således undgå tab af data.

SET FORFRA

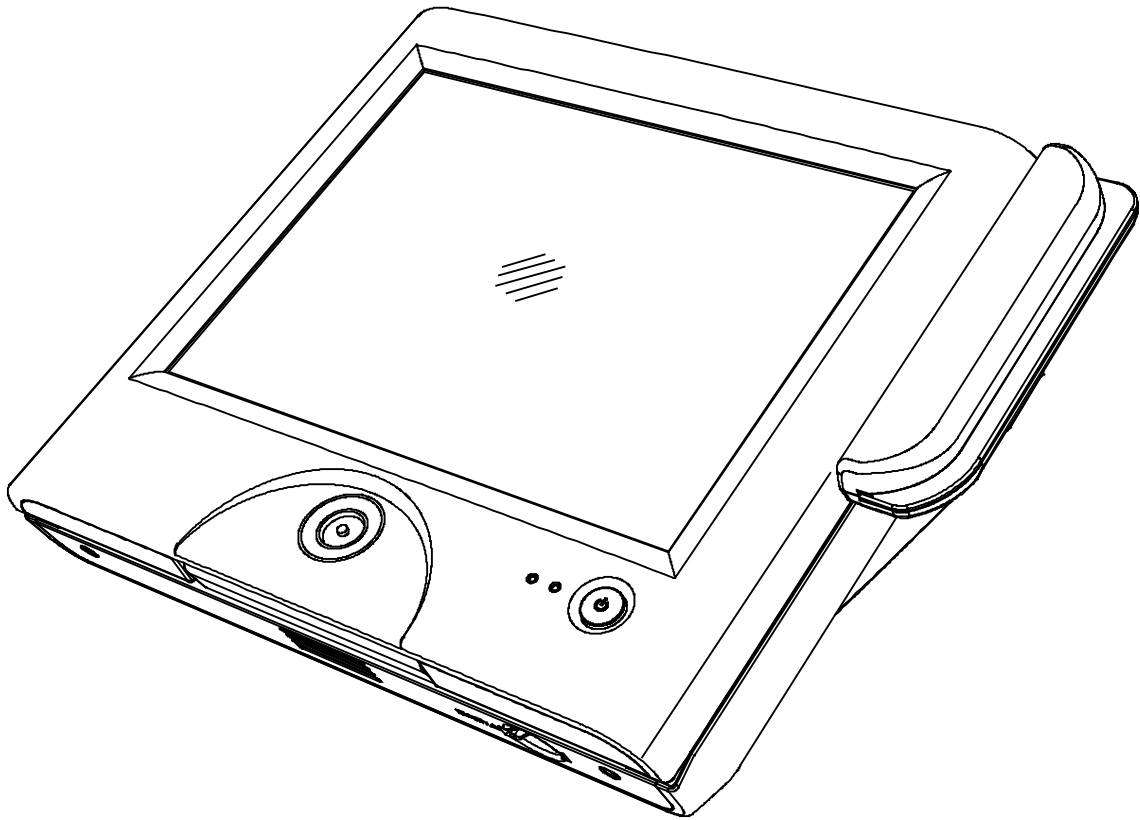

## SET BAGFRA

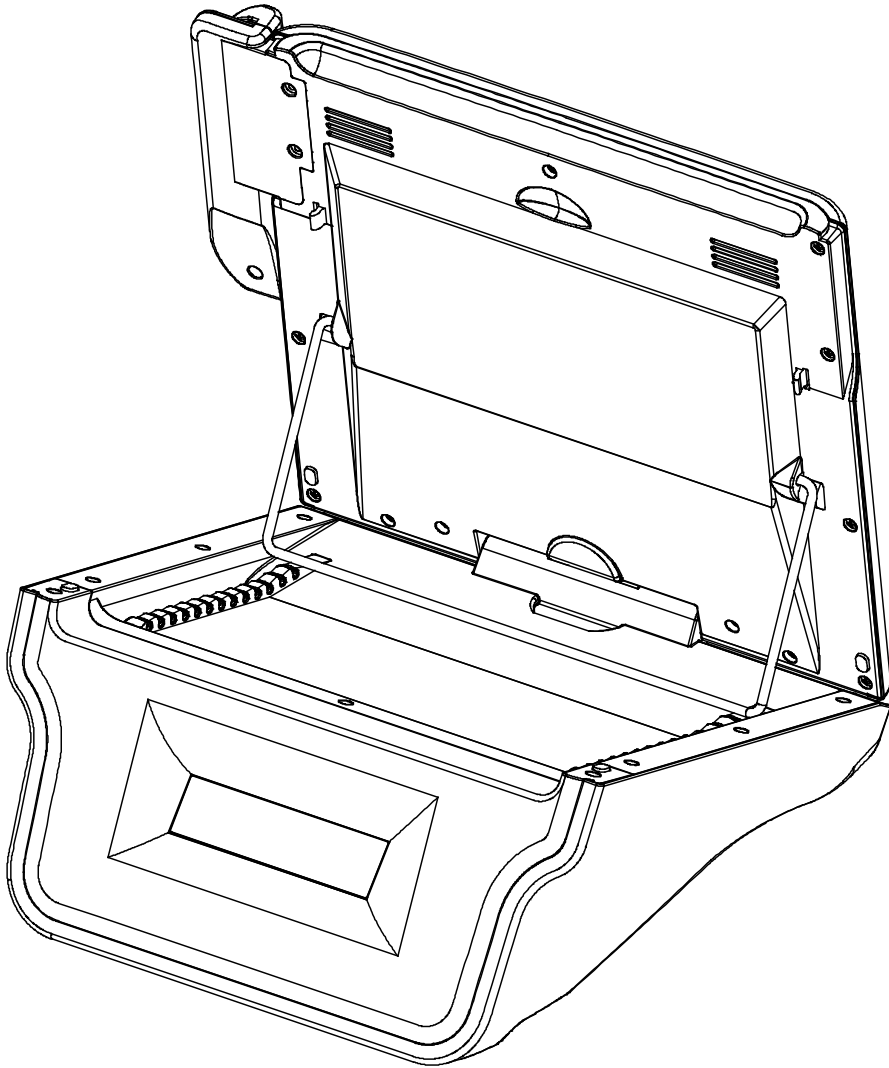

## FUNKTIONSSOMSKIFTEREN

REG	REP	PGM	S	SIGN ON REQUIRED																
EMPL OYEE1	EMPL OYEE2	EMPL OYEE3	EMPL OYEE4	EMPL OYEE																
PRICE LEVEL	RA/PO LIST	PAYMENT LIST	MODIFIER LIST																	
RECALL CHK1	STORE CHK1	LIST CHECK1	TABLE 1	GUEST #																
RECALL CHK2	STORE CHK2	LIST CHECK2	PRINT CHECK	ADD CHECK																
CLK IN/OUT	ALPHA TEXT	PAID RECALL	PRICE LVL1	PRICE LVL2												CLEAR	VOID MODE	7	8	9
% 1	% 2	MOUSE RETURN	VOID ITEM	CANCEL												PLU	X/TIME	4	5	6
#/NO SALE	RECEIPT	RCPT ON/OFF	MISC TEND1	CHEQUE												DONE	SUBTOTAL	1	2	3
																CASH	0	00	.	

### TILGÆNGLIGE FUNKTIONER

Benyt faneblade i toppen af skærmen til at skifte funktion. PGM og S kan beskyttes med passwords.

- REG**            Anvendes ved registrering af salg.
- REP**            Anvendes ved aflæsning og nulstilling, samt til at afvikle funktioner specielt for manageren.
- PGM**            Anvendes ved programmering af terminalen.
- S**                Anvendes ved test og opsætning af specielle program afsnit.

## **FEJL INDIKATIONER**

### **AFMELD TVANG**

For at afslutte denne sekvens, skal den aktuelle ekspedient afmeldes.

### **AFREGNING IKKE TILLADT**

Det er ikke muligt at afslutte med betalingstast i nærværende transaktion.

### **AFREGN MED BETALING**

Der skal afsluttes med én af de respektive betalings taster

### **AFSLUT EKSPEDIENT SALG**

Der er stadig åbne transaktioner og der kan derfor ikke køres en rapport.

### **AFSLUT EKSPEDITION**

Der er forsøgt skift af funktion via faneblade midt i en transaktion. Returner til REG position og afslut transaktionen.

### **ANTAL FOR STORT**

Det angivne antal på X/TID tast overskrider max.

### **AUTORITETS NIVEAU MANGLER**

Den aktuelle ekspedient er ikke linket til det korrekte autoritets niveau.

### **BELØBET FOR STORT**

Det indtastede beløb er for stort. Fremkommer hvis et kort forsøges opvalueret med et beløb over det fastsatte max.

### **BELØBS TVANG**

Der skal indtastes et beløb.

### **BENYT EKSP. TAST**

Der skal benyttes en fast ekspedient tast i stedet for kode.

### **BENYT SERVER TERMINAL**

Den aktuelle transaktion skal udføres på den terminal som er server for den anvendte fil.

### **BORD NUMMER I BRUG**

Systemet er programmeret til kun at tillade et depot pr. bord og der er forsøgt at benytte det same bord nummer to gange

### **BORD# TVANG**

Der skal indtastes et bord nummer forud for registrering.

### **BUFFER FULD**

Bufferen for depoter eller for den igangværende transaktion er fuld. Afregn depot eller afslut transaktionen for at komme videre. Er der tale om et problem som ofte opstår, er det nødvendigt at udvide hukommelsen for de nævnte buffere. Kontakt i så fald forhandleren.

### **BUFFER TOM**

Der er forsøgt at hente data hvor de ikke findes. F.eks. ved at åbne et vindue hvor der ikke findes nogen informationer, eller ved at flytte et depot uden omsætning.

### **CHECK FIL STØRRELSER**

Hvis der forsøges at overføre en program fil fra en terminal til en anden, er det en forudsætning at de tildelte fil størrelser i begge terminaler er ens, ellers vil ovenstående fejl indikation fremkomme.

### **CHECK KORT**

Magnet kortet kan ikke læses.

### **CHECK SD KORT**

SD kortet er fyldt op eller ikke isat korrekt.

### **CHECK VÆGT**

Kontroller at den tilsluttede vægt er monteret korrekt.

### **CLEAR TAST KAN IKKE FJERNES**

Denne tast kan (naturligvis) ikke fjernes på skærmen.

### **CRC ERROR**

En fejl er opstået ved overførelse af data mellem to terminaler.

### **DATO & TID PROGRAM DEAKTIVERET**

Det er ikke muligt at ændre i indstillinger for dato og tid.

### **DECIMAL IKKE TILLADT**

Det er ikke muligt at benytte komma i denne transaktion.

### **DECIMAL TVANG**

Indtast værdi med brug af komma.

### **DEPOT# GENERERES AUTOMATISK**

Ekspedient har forsøgt at åbne et depot ved at indtaste et nummer på DEPOT (bord, konto, etc) tasten, på en terminal som er forud programmeret til selv at generere depot nummer.

### **DEPOT INDSTIL MANGLER**

Der er ikke henvisning til en server for depoter i system indstillinger.

### **DEPOT# TVANG**

Der skal indtastes et depot nummer forud for registrering.

### **DEPOT BUFFER FYLDT**

Der er foretaget flere registreringer på det åbne depot end der er afsat hukommelse til.

**DEPOT FEJL**

Et forsøg på at åbne et depot er slået fejl. Eller hvis der forsøges flyt til et ikke-eksisterende depot.

**DEPOTET UDEN SALG**

Depotet indeholder ingen salgsdata.

**DER ER ÅBNE DEPOTER**

Terminalen er programmeret til ikke at tillade rapporter så længe der stadigvæk er depoter som endnu ikke er afregnede.

**DUPLIKAT**

Ekspedient koden som forsøges oprettet eksisterer allerede for en anden ekspedient.

**EFT FEJL**

Kredit funktionen kan ikke få kontakt med kortlæseren (Dankort/Sagio).

**EJ BUFFER FULD**

Hukommelsen for den elektroniske journal har nået sit max. Journalen skal nulstilles.

**EKSP. RAPPORT SKAL NULSTILLES**

Der skal foretages en nulstilling af ekspedient før der kan fortsættes.

**EKSPEDIENT HOLD FEJL**

Program indstillingerne for ekspedient hold er ikke korrekte.

**ELEKTRONISK JOURNAL INAKTIV**

Den elektroniske journal kan kun udskrives hvis den er aktiveret i systemet.

**ENKELT SALGS VARE**

PLU'en er programmeret som en enkelt salgs vare og kan ikke indgå i et salg med flere posteringer.

**ERROR**

Generel fejl indikation ved fejlbetjening.

**FEJL BORD NR.**

Det indtastede bord nummer kan ikke benyttes.

**FEJL EKSPEDIENT**

Der er uoverensstemmelse mellem den forsøgte handling og programmeringen af den aktuelle ekspedient. Eller der er gjort forsøg på at skifte ekspedient i en transaktion som ikke er afsluttet.

**FEJL I BYTTEPENGE UDREGNING**

Udregning af byttepenge, efter transaktionen er afsluttet, er ikke muligt.

### **FEJL I SYSTEM INDSTIL**

Der er uoverensstemmelse mellem den forsøgte handling og terminalens system indstillinger.

### **FEJL PÅ SD KORT**

SD kortet er defekt eller formateret forkert (filsystem skal være FAT).

### **FEJL STATUS**

Status program for den pågældende funktion eller vare er ugyldig.

### **FEJL VÆRDI**

Den indtastede værdi er ikke gyldig.

### **FIL IKKE FUNDEN**

Den ønskede fil findes ikke.

### **FJERN KORT**

Der er isat et kort i læseren. Dette skal fjernes før der kan fortsættes.

### **FJERN NOTA**

Notaen er printet færdig.

### **FLERE KOPIER IKKE TILLADT**

Det er kun tilladt at udskrive én bonkopi.

### **FLERE RABATTER IKKE TILLADT**

Der er allerede ydet rabat én gang i nærværende transaktion.

### **FLYT IKKE TILLADT**

Det er ikke tilladt at flytte et depot eller overføre til en anden ekspedient

### **FORETAG ET VALG**

Der skal vælges blandt de listede muligheder

### **FORKERT EKSPEDIENT**

Der må ikke skiftes ekspedient for den påbegyndte regning. Fejlmeddelsen kan også fremkomme hvis man forsøger at tilmelde en ny ekspedient uden først at afmelde den aktuelle (hvis overlap ikke er tilladt).

### **FORKERT INDTASTNING**

Taste sekvensen (rækkefølgen på indtast) er forkert.

### **FORKERT KODE**

Den numeriske værdi kan ikke benyttes

### **FORKERT KOMMANDO**

Kommandoen er ikke gyldig.

### **FORKERT NUMMER**

Det indtastede nummer kan ikke benyttes.

**FORKERT NY SALDO**

Terminalen indeholder op til 4 forskellige typer depot filer. En depot fil som f.eks. er åbnet som type 1, skal også lukkes med NY SALDO type 1.

**FORKERT PASSWORD**

Det indtastede password er ikke korrekt.

**FORKERT RAPPORT**

Der er gjort forsøg på at udskrive en rapport som ikke eksisterer. F.eks. hvis der ikke er afsat hukommelse til rapporten.

**FORKERT SEKVENS**

Taste sekvensen er ikke gyldig.

**FORKERT TARA**

Tara er ikke korrekt indtastet.

**FORKERT TASTE SEKVENS**

Ekspedienten har indtastet i forkert rækkefølge.

**FUNKTION IKKE TILLADT**

Den valgte funktions tast er ikke tilladt i denne transaktion.

**GÆSTE TVANG**

Der skal indtastes antal gæster forud for registrering (typisk ved bord# salg).

**HUKOMMELSE FULD**

Der er ikke afsat tilstrækkelig hukommelse til at udføre den pågældende registrering.

**HUKOMMELSE IKKE TILDELT**

Der er ikke allokeret plads i hukommelse for den pågældende fil.

**I BRUG**

Denne regning eller ekspedient er allerede åben andetsteds i systemet.

**IKKE DÆKNING**

Saldoen på magnet kortet er ikke tilstrækkelig til at dække købet.

**IKKE EN LAGER VARE**

Det kan ikke føres lager for den pågældende PLU.

**IKKE EN PLU**

Der skal vælges en PLU som næste tast i nærværende transaktion.

**IKKE KLAR**

Printeren der skal udskrives til er ikke klar.

**IKKE NULSTILLET**

Fremkommer hvis der bliver gjort forsøg på at slette en PLU som stadig indeholder omsætning eller lager.

**IKKE OPRETTET**

Der er ikke oprettet en funktion for denne tast.

**IKKE TILLADT**

Det er ikke tilladt ekspedienten at udføre den forsøgte handling.

**IKKE VÆGTVARE**

Den pågældende vare er ikke oprettet som en vægtvare.

**INAKTIV**

Denne taste er pt. ikke aktiveret.

**INAKTIV PLU**

Den valgte vare er pt. inaktiv.

**INDTAST ANTAL**

Antal kan være tvungen for en køkkenbesked eller et tilvalg.

**INDTAST ANTAL LITRE**

Varen er oprettet som en litervare. Indtast først antal liter før der fortsættes.

**INDTAST EKSPEDIENT KODE**

Der skal indtastes ekspedient kode forud for registrering.

**INDTAST EKSPEDIENT #**

Ekspedienten skal tilmelde sig forud for registrering.

**INDTAST GL. SALDO**

Der skal indtastes en gammel saldo forud for salg.

**INDTAST LAGER**

Der skal indtastes lager for den pågældende vare.

**INDTAST TVANG**

Der skal indtastes en numerisk værdi. F.eks. hvis man trykker på en åben RABAT tast uden først at angive satsen.

**INGEN AFVEJNING**

Den modtagne vægt er 0.

**INGEN DATA**

Systemet kan ikke finde det indtastede PLU nummer (ved brug af lagerstyringen).

**INGEN DEPOT DATA**

Der er gjort forsøg på at slette depot data på en terminal i netværket som ikke er opsat som depot server.

**INGEN EKSP. DATA**

Ekspedient salgs data forefindes ikke i denne terminal (men i en anden i netværket).

**INGEN FUNKTION**

Tasten er ikke oprettet.

**INGEN MANUEL INDFAST**

Manuelt indtast er ikke tilladt (ved vægtvarer).

**INGEN PLU**

Det indtastede nummer eksisterer ikke.

**INGEN SKUFFE**

Ekspedienten som er tilmeldt er ikke tilknyttet til en skuffe og har derfor ikke lov til at afslutte med KONTANT tast.

**INGEN TIDSKONTROL DATA**

Der er gjort forsøg på at slette tidskontrol data på en terminal i netværket som ikke er opsat som tidskontrol server.

**INTET DEPOT #**

Systemet kan ikke finde det indtastede depot nummer.

**ISÆT KORT**

Kortet er ikke isat korrekt i læseren.

**ISÆT PAPIR**

Regningsprintereren er kørt tør for papir (nota).

**KAN IKKE PROGRAMMERES**

Der kan ikke ændres i opsætningen af denne tast eller funktion.

**KODE MÅ IKKE ÆNDRES**

Eksp. koden må ikke ændres (ved tidskontrol).

**KONTROLER DISPLAY**

Der er ikke forbindelse til eksternt display.

**KORT FEJL**

Kortet er ikke isat korrekt, eller der er fejl på kortet.

**KORT INFO IKKE LÆST**

Information fra kortet er ikke indlæst korrekt. Prøv igen.

**KORT SPÆRRET**

Kortet er anført på spærreliste og kan derfor ikke benyttes.

**KORT TVANG**

Magnet kort skal benyttes.

**KORT UDLØBET**

Det aktuelle kort har passeret udløbsdato.

### **KUN DETALJERET DEPOT**

Denne funktion kan kun benyttes hvis der er tildelt hukommelse for detaljerede depoter.

### **KUN PÅ DEPOT**

Den forsøgte handling kan kun udføres i forbindelse med et åbent depot.

### **KV FEJL**

Fejl på køkkenskærm.

### **KØKKEN PRINTER FEJL**

Køkken printeren er ikke klar. Udskriften bliver omdirigeret til back-up printeren.

### **LAGER ER IKKE 0**

Lageret for den pågældende vare er ikke nulstillet.

### **LINK STATUS MANGLER**

PLU'en skal linkes til en status gruppe.

### **LUK SKUFFEN**

Terminalen kan ikke betjenes med åben skuffe.

### **MANAGER TVANG**

Denne registrering må kun udføres af manageren.

### **MANAGER TVANG FOR OVER**

Kun manageren må overskride beløbs max, eller anden restriktion.

### **MELLEM TOTAL TVANG**

Der skal trykkes på ML TOTAL tast før der afsluttes.

### **MIX & MATCH FEJL**

Den solgte vare har et forkert MIX & MATCH link.

### **MODTAGET UNDER SUBTOTAL**

Der er gjort forsøg på at afregne et salg med et beløb indtastet for byttepenge udregning på betalingstast, som var mindre end subtotal beløbet. Indtast det eksakte beløb eller et beløb som er større end subtotalen.

### **MODTAGET OVER SUBTOTAL**

Der er gjort forsøg på at afregne et salg med et beløb indtastet for byttepenge udregning på betalingstast, som var større end subtotal beløbet. Indtast det eksakte beløb eller et beløb som er mindre end subtotalen.

### **NYT DEPOT ÅBNET**

Systemet har åbnet et nyt depot.

### **NEGATIV**

Salget er gået i negativ. Hvis afslutning med en negativ total forsøges på en terminal hvor det ikke er tilladt.

**NEGATIV SALDO IKKE TILLADT**

Det er ikke tilladt at saldo på magnetkort går i negativ.

**NET FEJL**

Kommunikationen mellem terminalerne i netværket er afbrudt.

**NOTA TVANG**

Der skal udskrives på nota printeren ved brug af denne funktion.

**NUL BELØB**

Terminalen tillader ikke nul salg.

**NULSTIL RAPPORT?**

Vælg om den viste eller udskrevne rapport skal nulstilles.

**NUMERISKE TASTER KAN IKKE FJERNES**

Disse taster tast kan ikke fjernes på skærmen.

**NUMMER# TVANG**

Der skal indtastes et reference nummer.

**OPTAGET**

Depot- eller ekspedient nummeret er i øjeblikket i brug på en anden terminal i netværket.

**OPTAGET TERMINAL**

Terminalen du prøver at komme i kontakt med er optaget; enten ved at hente eller overføre data til en anden terminal eller til PC.

**OVER MAX**

Beløbet som forsøges indtastet overskriver det tilladte max

**OVER MAX BEHOLDNING**

Den forud programmerede grænse for kontant beholdningen i skuffen, er overskredet.

**OVER MAX IKKE TILLADT**

Ekspedienten har forsøgt at indtaste et beløb som overskrider ciffer max for den pågældende vare (PLU).

**OVER VÆGT**

Varen på vægten overstiger den tilladte max. vægt.

**PAPIR SLUT**

Der er ikke mere papir i printeren.

**PAPIR STOP**

Bon-, journal-, eller regningsprintereren er stoppet pga. fastklemmt papir.

**PC KOMMUNIKATION**

Terminalen er er optaget af kommunikation med PC.

**PLU IKKE TILLADT**

PLU'en må ikke benyttes i denne taste sekvens.

**PRINTER FEJL**

Printeren er slukket, løbet tør for papir, eller er defekt.

**PRINTER TVANG**

Transaktionen kræver at der er tilsluttet en printer til terminalen.

**PRIS NIVEAU FEJL**

Den pågældende vare kan ikke sælges til det valgte pris niveau.

**PROMO IKKE TILLADT**

PROMO tasten må ikke benyttes for den aktuelle vare eller transaktion.

**RABAT IKKE TILLADT**

Der må ikke ydes rabat på den solgte vare.

**RET PROMO FØRST**

Man kan ikke rette en vare som der senere er registreret som promo vare. Ret promo vare først og derefter den oprindelige vare.

**RÆKKEFØLGE BRUDT**

Den angivne rækkefølge (f.eks. fra/til PLU nummer) er ikke gyldigt.

**SEKVENNS FEJL**

Indtastnings sekvensen er ikke tilladt.

**SPILD IKKE TILLADT**

SPILD tasten må ikke benyttes for den aktuelle vare eller transaktion.

**SPILD TVANG**

Ekspedient er i færd med at registrere spild at tilrette lager. Tryk på SPILD tast for at afslutte.

**SPLIT BETALING IKKE TILLADT**

Det er ikke tilladt at benytte flere betalingstaster til at afregne den samme transaktion.

**SPLIT PRIS IKKE TILLADT**

Det er ikke muligt at splitte pris (gange med brøk) i denne transaktion.

**START STØRRE END SLUT**

Ved indtastning af fra- til nummer, skal start værdi være mindre (eller lig med) slut værdi.

**SUBTOTAL TVANG**

Der skal trykkes på SUBTOTAL tasten inden ekspeditionen fortsættes.

**SYSTEM FEJL**

System indstillingerne understøtter ikke den forsøgte handling.

**TARA# TVANG**

Der skal indtastes tara for den pågældende vægtvare.

**TARA IKKE TILLADT**

Der skal ikke indtastes tara for denne vare.

**TASTEN KAN IKKE BENYTTES**

Et ugyldigt tastetryk er forsøgt.

**TIDSKONTROL INDSTIL MANGLER**

Der er ikke henvisning til en server for tidskontrol i system indstillinger.

**TIDSKONTROL TVANG**

Ekspedienten skal benytte tidskontrollen til at melde sig på terminalen.

**TILLÆG IKKE TILLADT**

Det er ikke tilladt at benytte procent- eller beløbs tillæg i den aktuelle transaktion.

**TILMELD EKSPEDIENT**

Ekspedienten skal indtaste sit nummer eller bruge sin tjenernøgle før terminalen kan betjenes.

**TILVALGS PLU IKKE TILLADT**

Der kan ikke sælges et tilvalg uden "hoved" PLU'en først er solgt.

**TILVALGS PLU TVANG**

Den sidst solgte vare er programmeret til at blive efterfulgt af et tilvalg. Ekspedienten er tvungen til at foretage et tilvalg før der kan fortsættes.

**TIMEANTAL OVERSKREDET**

Den aktuelle ekspedient har overskredet det maksimale antal timer pr. uge.

**TJENER LÅS/NØGLE FEJL**

Betjeningsfejl i forbindelse med brug af tjenerlås (Dallas) på fronten af terminalen.

**TRANS RETTELSER IKKE TILLADT**

Det er ikke tilladt for den pågældende ekspedient at foretage rettelser udenfor ekspedition.

**TRYK PÅ PRINT**

Tryk på PRINT tast for at afslutte sekvensen.

**TRÆNING FIL MANGLER**

Der er ikke allokeret en fil i systemet for træning.

**TVANG FOR CHECK AFSTEMPLING**

Der skal foretages en afstempling af checken i den tilsluttede printer.

**TVUNGEN KASSE DEKLARATION**

Kassebeholdningen skal gøres op og indtastes på terminalen forud for rapporter.

**UGYLDIG KODE**

Fejl i forbindelse med indtast af eksp. kode ved tidskontrol.

**UNDER VÆGT**

Varen på vægten er under den tilladte minimums vægt.

**VÆLG NET RAPPORT**

Den ønskede rapport kan kun køres for alle terminalerne i netværket.

**X TVANG**

Benyt X (gange tast) til at angive antal.

## FUNKTIONS TASTER OG NUMRE

1		69		1	MODIFIER 1	20	INDBETALI
2		70		1	MODIFIER 2	20	BON KOPI
3		71		1	MODIFIER 3	20	GENTAG
4		72		1	MODIFIER 6	20	VÆGT
5		73		1	MODIFIER 7	20	STOL
6		74		1	MODIFIER 8	21	
7		75		1	MODIFIER 9	21	SPLIT
8		76		1	MODIFIER 10	21	SPLIT
9		77	MAKRO 1	1		21	LÆS
1		78	MAKRO 2	1	#/INTET SALG	21	NY SALDO
1		79	MAKRO 3	1	GL. SALDO	21	STORE
1		80	MAKRO 4	1		21	STORE
1	FLYT BORD	81	MAKRO 5	1		21	STORE
1		82	MAKRO 6	1	UDBETALING	21	SUBTOTA
1		83	MAKRO 7	1	UDBETALING	21	TABLE 1
1	SLET BON	84	MAKRO 8	1	UDBETALING	22	TABLE 2
1		85	MAKRO 9	1	UDBETALING	22	TABLE 3
1	KONTANT	86	MAKRO 10	1	UDBETALING	22	TABLE 4
1	DEKL.	87	MAKRO 11	1	GENKALD	22	ANALYSE
2	NOTA	88	MAKRO 12	1	% 1	22	UDEN
2	DANKORT	89	MAKRO 13	1	% 2	22	MOMS 1
2	INDLØS CHECK	90	MAKRO 14	1	% 3	22	MOMS 2
2	CHK	91	MAKRO 15	1	% 4	22	MOMS 3
2	CLEAR	92	MAKRO 16	1	% 5	22	MOMS 4
2	FORTSÆT	93	MAKRO 17	1	% 6	22	MOMS 5
2	VALUTA 1	94	MAKRO 18	1	% 7	23	MOMS 6
2	VALUTA 2	95	MAKRO 19	1	% 8	23	IND/UD
2	VALUTA 3	96	MAKRO 20	1	% 9 / SMART	23	TIP 1
2	VALUTA 4	97	MAKRO 21	1	%10 / SMART	23	TIP 2
3	VALUTA 5	98	MAKRO 22	1	PLU	23	TIP 3
3		99	MAKRO 23	1		23	TRANS
3		10	MAKRO 24	1	LÆS PRIS	23	TRANS
3		10	MAKRO 25	1	PRIS NIVEAU	23	TRANS
3		10	MAKRO 26	1	PRIS NIVEAU	23	TRANS
3		10	MAKRO 27	1	PRIS NIVEAU	23	TRAY
3		10	MAKRO 28	1	PRIS NIVEAU	24	VALID
3	TILBAGE (DONE)	10	MAKRO 29	1	PRIS NIVEAU	24	RETTE
3	ANALYSE 3	10	MAKRO 30	1	PRIS NIVEAU	24	SPILD
3	ANALYSE 1	10	MAKRO 31	1	PRIS NIVEAU	24	
4	EKSPEDIENT#	10	MAKRO 32	1	PRIS NIVEAU	24	X/TID
4	EKSPEDIENT 1	10	MAKRO 33	1	PRIS NIVEAU	24	
4	EKSPEDIENT 2	11	MAKRO 34	1	PRIS NIVEAU	24	PARK.
4	EKSPEDIENT 3	11	MAKRO 35	1	PRIS NIVEAU	24	SERVE
4	EKSPEDIENT 4	11	MAKRO 36	1	PRIS NIVEAU	24	KP RUTE
4	EKSPEDIENT 5	11	MAKRO 37	1	PRIS NIVEAU	24	SPLIT
4	EKSPEDIENT 6	11	MAKRO 38	1	PRIS NIVEAU	25	TEKST
4	EKSPEDIENT 7	11	MAKRO 39	1	PRIS NIVEAU	25	NYT BORD
4	EKSPEDIENT 8	11	MAKRO 40	1	PRIS NIVEAU	25	NYT BORD

4	EKSPEDIENT 9	11	MAKRO #	1	PRIS NIVEAU	25	NYT BORD
5	EKSPEDIENT 10	11	RETUR	1	PRIS NIVEAU	25	NYT BORD
5		11	BETALING 1	1	PRIS NIVEAU	25	IKKE
5	FEJL	12	BETALING 2	1	PRIS NIVEAU	25	RET PRIS
5		12	BETALING 3	1	PRINT	25	HÆV
5		12	BETALING 4	1	PRINT	25	ADD BAL*
5		12	BETALING 5	1	PRINT HOLD	25	SUB BAL*
5	KUNDE ANTAL	12	BETALING 6	1	PROMO	26	ADD
5	HOLD	12	BETALING 7	1	PRT SCREEN	26	SUB
5	INAKTIV	12	BETALING 8	1	QUIT	26	DISP
5		12	BETALING 9	1	BON ON/OFF	26	PRINT
6		12	BETALING 10	1	BORD# (TYPE	26	REDEEM
6		12	BETALING 11	1	BORD# (TYPE	26	ADD HOT*
6		13	BETALING 12	1	BORD# (TYPE	26	DEL HOT*
6		13	BETALING 13	2	BORD# (TYPE	27	SIDE 1
6	ÅBNE BORDE	13	BETALING 13	1	PRINT HOLD	:	:
6	LIST CHECK 2	13	BETALING 14	2	INDBETALING	46	SIDE 200
6	LIST CHECK 3	13	BETALING 15	2	INDBETALING		NLU1
6	LIST CHECK 4	13	BETALING 16	2	INDBETALING	..	
6		13	BETALING #	2	INDBETALING		NLU999

- Reserveret i forbindelse med brug af magnetkort.

## **FUNKTIONSTASTER - BESKRIVELSER**

### **FLYT BORD**

Benyttes til at flytte en regning fra ét bord til et andet (eller mellem forskellige typer konti). Hvis der er omsætning på "modtager bordet" vil de to regninger blive konsolideret.

### **KONTANT**

Benyttes til at afregne kontantsalg. Kan også udregne byttepenge beløbet ved at indtaste det modtagne beløb direkte på tasten.

### **DEKLARER DRIKKEPENGE**

Drikkepenge kan deklarereres således at de ikke indgår i omsætning.

### **SLIP**

Er terminalen tilsluttet en notaprinter, startes udprintning med denne tast.

### **CHECK**

Benyttes til at afregne betaling med check. Det er muligt at udregne byttepenge ved at indtaste det modtagne beløb direkte på tasten.

### **CHECK VEKSLE**

Benyttes til at veksle en check til kontanter.

### **CHECK AFSTEMPLING**

Benyttes til afstempling af en check med en forudprogrammeret tekst eller nummer.

### **FORTSÆT**

Benyttes i forbindelse med kortlæser.

### **VALUTA 1 - 5**

Benyttes til at konvertere subtotal beløbet til fremmed valuta. Systemet kan også opsættes således at der automatisk blive printet totaler i én eller flere alternative valutaer på alle kasseboner.

### **EKSPEDIENT # (TJENER)**

Benyttes til at indtaste ekspedientnummer forud for transaktion.

### **EKSPEDIENT 1- 10**

Benyttes til at registrere ekspedienter uden at indtaste nummer. Kan erstattes af de pågældende ekspedienters navne.

### **FEJL**

Benyttes til at annullere den sidst registrerede vare.

### **GÆSTER #**

Benyttes til at registrere antallet af gæster f.eks. ved et bord. Kan programmeres så der er tvang for angivelse af antal forud for registrering.

### **HOLD**

Benyttes til at midlertidigt at parkere en ekspedition.

**INAKTIV**

Benyttes til at deaktivere tastepositioner.

**ÅBNE DEPOTER 1 - 4**

Viser hvilke borde eller konti som har åbne saldi.

**MAKRO 1 - 40**

Benyttes til at udføre en forudprogrammeret sekvens af tastetryk.

**RETUR**

Benyttes ved returvarer. Kan bruges både I og udenfor en transaktion.

**BETALING 1 - 16**

Benyttes til at afsluttes et salg. Omdøbes f.eks. til forskellige typer kredit eller kortbetalinger.

**#/INTET SALG**

Skal bon eller regning påføres et referencenummer, benyttes denne tast. Kan ligeledes benyttes til at åbne kasseskuffen udenfor transaktion.

**GL. SALDO**

Indtast et beløb og tryk på tasten for at registrere en skyldig saldo fra et tidligere køb.

**UDBETALING 1 - 5**

Tryk på [UDBETALING] for at registrere penge som udbetales fra kassen.

**GENKALD**

Genkald tasten benyttes til at hente tidligere afsluttede transaktioner frem på skærmen. Ved hvert tryk "bladres" én transaktion tilbage. Hvor mange boner som kan genkaldes afhænger af allokeret hukommelse. Der kan ikke redigeres i en genkaldt bon, men den kan udskrives med tryk på [BON KOPI] tast.

**%1 - %10**

Det er muligt at håndtere op til 10 forskellige rabatter.

**PLU**

Benyttes til at registrere en vare ved at indtaste PLU nummer.

**LÆS PRIS**

Viser prisen for en specifik vare uden at sælge den.

**PRIS NIVEAU 1 - 5**

Tryk på [PRIS NIVEAU] forud for et PLU nummer for at ændre prisen til alternative niveau. Hver vare kan sælges til 5 forskellige forudprogrammerede priser.

**PRINT**

Benyttes til midlertidigt at ændre printerstatus for en specifik PLU.

### **PRINT REGNING**

Benyttes til at udskrive regning for et depot (bord, konto, værelse) når dette er åbent, eller umiddelbart efter afslutning. Terminalen kan selvfølgelig også programmeres til at udskrive en regning automatisk, uden brug af denne tast, når der afsluttes.

### **PRINT HOLD**

Benyttes til at udskrive en parkeret transaktion på de respektive køkkenprintere.

### **PROMO**

Annulerer pris for den efterfølgende PLU. Benyttes f.eks. ved repræsentation.

### **AFMELD**

Benyttes til at afmelde den aktuelle ekspedient i forbindelse med brug af magnetkort.

### **BON ON /OFF**

Benyttes til at slå bon henholdsvis til og fra.

### **DEPOT 1 - 4**

Der er op til 4 forskellige depotyper tilgængelige. Benyttes til at anmelde f.eks. bord-, konto- eller værelsesnummer. Nummeret kan enten indtastes af ekspedienten, eller terminalen kan forud programmeres til selv at generere et fortløbende nummer.

### **INDBETALING 1 - 2**

Benyttes til at indbetale beløb som ikke umiddelbart har noget at gøre med en egentlig salgstransaktion, f.eks. afregning af et tidligere kreditsalg.

### **BON KOPI**

Udskriver en kopi af sidste transaktion.

### **GENTAG**

Benyttes ved hurtig genbestilling af en række varer ved depot salg. Et tryk på tasten vil gentage det sidste salg på bord/konto nummer som er blevet gemt med **[NY SALDO]** tast.

### **VÆGT**

Benyttes til hente og få vist vægten fra en vægtvare. Alternativt kan vægten indtastes manuelt på denne tast.

### **STOL#**

Benyttes til at identificere en stol (eller person) i en transaktion.

### **SPLIT VARE**

Hvis ens varer er konsolideret i en transaktion, kan man splitte antallet af varer således at de i stedet optræder som separate varer som de oprindeligt blev indtastet.

### **VIS LAGER**

Viser den aktuelle lager beholdning for en eller flere PLU'er.

### **SPLIT BETALING**

Benyttes hvis en regning ønskes opdelt i flere dele. Indtast depot # og angiv herefter hvor mange lige store dele som der skal splittes i. Tryk på [SPLIT BETALING] og vælg betalingsart individuelt for hver regning.

### **NY SALDO 1 - 4**

Benyttes til at afslutte og gemme et salg på ét af de 4 respektive depoter.

### **SUBTOTAL**

Viser den aktuelle saldo for købet. Kan programmeres så den også printes på bon.

### **BORD 1 - 4**

Benyttes som reference til hvilket bord et depot relaterer til. Et bord kan indeholde flere depoter.

### **EKSKL. MOMS**

Benyttes til at udelade momsberegning for den efterfølgende vare.

### **SKIFT MOMS 1 - 6**

Benyttes til at ændre momsberegningen for den efterfølgende vare.

### **TIL-/AFMELD**

Benyttes til arbejdstidskontrol for de ansatte. Indtast ekspedient nr. Og tryk på tasten ved start og slut på arbejdsdagen. Det er herefter muligt at få en komplet opgørelse over samlet arbejdstid for de individuelle ekspedienter, ved afslutning af den valgte periode.

### **DRIKKEPENGE 1 - 3**

Benyttes til at indtaste drikkepenge på en regning. Der kan både være tale om et beløb eller en procent.

### **FLYT REGNING 1 - 4**

Benyttes til at flytte åbne regninger til en anden ekspedient/tjener.

### **NOTA**

Benyttes til at afstemple en nota/regning med beløb; enten for sidste vare eller for det samlede køb

### **MELLEM TOTAL**

Anvendes til at udskrive en midlertidig bon uden at afslutte transaktionen. Der printes samtidig en total på bonen for første del- transaktion hvorefter man kan fortsætte med den næste og igen afslutte nummer 2 del- transaktion, igen med MELLEM TOTAL tasten osv. Der kan således fortsættes med at udskrive selvstændige boner med en sammentælling som kun hidrører del- transaktionen, inden man til sidst afslutter med en betalingstast (KONTANT, DANKORT, ETC) for at få en endelig sammentælling af de enkelte boner.

### **RETTE**

Fjerner en vare fra en transaktion. Markér først varen på skærmen og tryk herefter på tasten.

**SPILD**

Benyttes til at fjerne ikke solgte varer fra lagerstyringen. Det kunne f.eks. være kasserede eller ødelagte varer.

**X/TIME**

Benyttes til at angive antal log ved split pris. Kan desuden vise aktuel tid hvis der trykkes direkte på tasten uden for ekspedition.

**KP RUTE**

Systemet kan håndtere fire perioder af ordre sekvenser for de tilsluttede printere. F.eks. kunne barprinterens være indstillet til både at udskrive mad og drikkevarer i dagtimerne, mens den kun udskriver drikkevarer om aftenen hvor madordrer dirigeres til køkkenprinterens. Dette kan ske ganske automatisk ved at benytte tidsstyringen eller manuelt ved at benytte denne tast.

**IKKE FUNDEN PLU**

Hvis et ikke eksisterende varenummer indtastes eller scannes, er det muligt at oprette det med denne tast.

**NY PRIS**

Benyttes hvis man ønsker en mulighed for at ændre på en forud programmeret pris i salgsøjeblikket.

**SPLIT BORD**

Benyttes når et bord skal opsplittes i flere regninger.

**ALFA TEKST**

Tryk på denne tast for at få mulighed for at indtaste en tekst på kassebonen.

**CASH W/DRAW\***

Reserveret EFT terminal.

**ADD BALANCE\***

Reserveret kortsystem

**SUB BALANCE\***

Reserveret kortsystem

**ADD POINTS\***

Reserveret kortsystem

**SUB POINTS\***

Reserveret kortsystem

**DISPLAY CARD\***

Reserveret kortsystem

**PRINT CARD\***

Reserveret kortsystem

**REDEEM POINTS\***

Reserveret kortsystem

**ADD HOTLIST\***

Reserveret kortsystem

**DEL HOTLIST\***

Reserveret kortsystem

# REGISTRERING

## BRUG AF TOUCH SKÆRMEN

Ved salgs transaktioner markerer cursoren den sidst solgte vare. Man kan selv flytte cursoren ved at trykke direkte på vareteksten på skærmen. Det gøres f.eks. ved rettelser eller hvis en vare skal splittes.

Den sidst solgte vare er markeret

I ALT	92.00		
2	DAGENS KAGE	50.00	
1	KOP KAFFE	20.00	
1	CAPPUCCINO	22.00	
I ALT	92.00	ROn	REG 01
P01			

Markeringen flyttes til en tidligere solgt vare

I ALT	92.00		
2	DAGENS KAGE	50.00	
1	KOP KAFFE	20.00	
1	CAPPUCCINO	22.00	
I ALT	92.00	ROn	REG 01
P01			

Hvis skærmen udfyldes helt med varer (mere end 12 forskellige) fremkommer en såkaldt "SCROLL BAR" i højre side af den viste kassebon. Således er det muligt at køre op og ned og hermed få vist og evt. markere tidligere registreringer.

## GENERELT

### EKSPEDIENT TIL-/AFMELDING

Ekspedienten kan tilmelde sig på terminalen på flere måder;

- EKSPEDIENT # tast: ekspedienten indtaster sit ekspedient nummer.
- TJENER 5, PETER, HANNE, etc: ekspedienten har sin egen tast evt. med navn.
- EKSPEDIENT KODE: ekspedienten indtaster sig egen hemmelige kode.
- DALLAS NØGLE: ekspedienten berører DALLAS låsen på fronten af terminalen (umiddelbart under skærmen), med sin tjenernøgle.

Når en af ovenstående funktioner er aktiveret, kan ekspedienten udføre de salgs-transaktioner på terminalen som vedkommende er autoriseret til (se afsnittet om programmering af ekspedienter).

Ekspedient funktionen kan programmeres således at ekspedienten forbliver tilmeldt på terminalen, indtil der afmeldes manuelt (STAY DOWN) eller at ekspedienten automatisk afmeldes når transaktionen afsluttes (POP UP).

## TILMELDING AF EKSPEDIENT

Når der endnu ikke er foretaget et valg af ekspedient, vises teksten: "TILMELD EKSPEDIENT" på skærmen.

TILMELD EKSPEDIENT

P01 ROOn REG 01

TJENER 1

P01 ROOn REG 01

Tryk på EKSPEDIENT tasten eller aktiver tjenerlåsen med DALLAS nøglen.

Herefter vises navnet for den pågældende ekspedient og registrering kan påbegyndes.

Ekspedienten forbliver aktiv indtil der afmeldes, enten automatisk efter afslutning af en ekspedition, eller manuelt ved at trykke 0 efterfulgt af [EKSPEDIENT#] tasten. Der kan ikke afmeldes midt i en ekspedition.

## VIS DATO & KLOKKE

Tryk [X/TID]

Den aktuelle dato og tid vises.

Samtidig oplyses også om den aktive ekspedient, terminal nummeret, program versions nummeret og dato for frigivelse, samt forbrug af PLU'er (og samlet antal).

DATO: TOR 11/01/2007

TIME: 11:59:05 AM

EKSP.: TJENER 1 REG:01

SAM4S            SPS2000

V0.97 CCD (NOV. 09 2007)

# PLU : 52/400

RESERVED: 32

## PRIS NIVEAU

Det aktuelle pris niveau kan enten foretages som et manuelt valg eller være styret af tidskontrollen.

Ved manuelt valg trykkes på en af PRIS NIV tasterne forud for registrering. Det valgte pris niveau vises på skærmen som f.eks.: p01, p02, p03 etc.

Tryk [PRIS NIV# 1.]

p01

Tryk [PRIS NIV# 2.]

p02

Tryk [PRIS NIV# 5.]

p05

## INTET SALG

Skuffen kan åbnes udenfor transaktion (hvis ekspedienten er autoriseret), med tryk på INTET SALG tasten

Tryk [INTET SALG]

# / INTET SALG

## INDBETALINGER

INDBETALING tast benyttes til at foretage indbetalinger som ikke umiddelbart skal påvirke omsætningen, men som dog skal være registreret på rapporter.

Tryk på [INDBETALING] tast

I ALT 0.00			
INDBETALING			
KONTANT			0.00
DANKORT			0.00
KREDIT			0.00
IALT	0.00		
P01		R0n	REG 01

Indtast de modtagne beløb på de respektive betalingstaster; [KONTANT], [DANKORT] og [KREDIT].

I ALT 300.00			
INDBETALING			
KONTANT			100.00
DANKORT			200.00
KREDIT			0.00
IALT	300.00		
P01		R0n	REG 01

Tryk [TILBAGE] (DONE) for at afslutte.

## UDBETALINGER

UDBETALING tast benyttes til at foretage udbetalinger som ikke umiddelbart skal påvirke omsætningen, men som dog skal være registreret på rapporter.

Tryk på [UDBETALING] tast

I ALT 0.00			
UDBETALING			
KONTANT			0.00
DANKORT			0.00
KREDIT			0.00
IALT	0.00		
P01		R0n	REG 01

Indtast de modtagne beløb på de respektive betalingstaster; [KONTANT], [DANKORT] og [KREDIT].

I ALT -300.00			
UDBETALING			
KONTANT			-100.00
DANKORT			-200.00
KREDIT			0.00
IALT	-300.00		
P01		R0n	REG 01

Tryk [TILBAGE] (DONE) for at afslutte.

## ALM. SALG

### PLU MED ÅBEN PRIS

Indtast beløbet og tryk på tasten f.eks. [DIVERSE].

Eller indtast varenummeret og tryk på [PLU] tast. Indtast herefter beløbet og tryk OK.

Registreringen kan gentages ved at trykke på [DIVERSE] tast (uden beløbsangivelse) en gang til. Eller, ved brug af plu nummer, på [PLU] tast en gang til.

Ved registrering af flere styks, indtastes først antal, efterfulgt af [X/TID] tast. Indtast herefter enhedsprisen og tryk på [DIVERSE] tast.

Eller indtast antal på [X/TID] tast efterfulgt af plu nummeret på [PLU] tasten. Indtast herefter enhedsprisen og tryk OK.

I ALT 50.00			
1	DIVERSE		50.00
I ALT	50.00		
	P01	R0n	REG 01
I ALT 100.00			
2	DIVERSE		100.00
I ALT	100.00		
	P01	R0n	REG 01
I ALT 200.00			
4	DIVERSE		200.00
I ALT	100.00		
	P01	R0n	REG 01

## PLU MED FAST PRIS

Tryk på tasten f.eks.  
[KOP KAFFE].

Eller indtast varenummeret og  
tryk på [PLU] tast.

Registreringen kan gentages ved  
at trykke på [KOP KAFFE] tast en  
gang til. Eller, ved brug af plu  
nummer, på [PLU] tast en gang til.

Ved registrering af flere styks,  
indtastes først antal, efterfulgt af  
[X/TID] tast. Tryk herefter på  
[KOP KAFFE] tast.

Eller indtast antal på [X/TID] tast  
efterfulgt af plu nummeret på  
[PLU] tasten.

I ALT	20.00		
1	KOP KAFFE		20.00
I ALT	20.00	ROn	REG 01
P01			
I ALT	40.00		
2	KOP KAFFE		40.00
I ALT	40.00	ROn	REG 01
P01			
I ALT	60.00		
3	KOP KAFFE		60.00
I ALT	30.00	ROn	REG 01
P01			

## VÆGTVARER

Terminalen kan håndtere vægtvarer på to forskellige måder; enten manuelt hvor man selv aflæser vægten og indtaster værdien af afvejningen og evt. tara, eller automatisk hvor værdien automatisk overføres til terminalen og ganges med den pågældende PLU.

I afsnittet om programmering af terminalen skal følgende punkter indstilles under punktet "PLU STATUS GRUPPE":

- VÆGTVARE?
- HENT AUTOMATISK VÆGT
- AUTO TARA

og under punktet "FUNKTIONS TASTER" programmeres funktionen for VÆGT tasten.

## MANUELT INDTAST

Hvis vægten ikke er tilsluttet til terminalen.

Indtast den afvejede vægt og tryk på [VÆGT] tast.  
Decimal skal benyttes.

Tryk på vare tasten f.eks. [SALAT].

Eller indtast varenummeret og tryk på [PLU] tast.

Bemærk at varen skal være oprettet som en vægtvare og enhedsprisen skal være pr. kg.

0.250 KG			
I ALT	30.00		
P01		ROn	REG 01
I ALT 20.00			
0.250	SALAT		20.00
I ALT	20.00		
P01		ROn	REG 01

## AUTOMATISK HENT AF VÆGT

Hvis vægten er tilsluttet direkte til terminalen.

Placér varen på vægten.

Tryk evt. på [VÆGT] tasten hvis afvejningen skal vises på skærmen inden den sælges.

Tryk på vare tasten f.eks. [SALAT].

Eller indtast varenummeret og tryk på [PLU] tast.

Bemærk at varen skal være oprettet som en vægtvare og enhedsprisen skal være pr. kg.

0.250 KG			
I ALT	30.00		
P01		ROn	REG 01
I ALT	20.00		
0.250	SALAT		20.00
I ALT	20.00		
P01		ROn	REG 01

## AUTOMATISK TARA

Er varen både oprettet som en vægtvare og til "AUTO TARA", vil den forud programmerede tara automatisk blive fratrukket afvejningen, inden der ganges med varens enhedspris. Terminalen kan håndtere op til 20 forskellige tara angivelser (se evt PLU STATUS PROGRAMMERING).

## ANDRE FUNKTIONER

### PRINT

PRINT tasten benyttes til at sende varer til køkkenprinterens selvom de ikke er definerede som køkkenvarer.

Ved brug af denne funktion skal der trykkes på PRINT før den første vare og umiddelbart efter den sidste som skal sendes

Tryk f.eks. [PRINT] [2] [X/TID]  
[DAGENS KAGE] [PRINT]

Varerne sendes herefter til  
køkkenprinterens.

Fortsæt evt. med andre varer

I	ALT	92.00		
2	DAGENS KAGE	50.00		
1	KOP KAFFE	20.00		
1	CAPPUCCINO	22.00		
I	ALT	92.00		
	P01		R0n	REG 01

## PROMO

Med PROMO har ekspedienten mulighed for at registrere varer i systemet uden prisudregning. Benyttes f.eks. i forbindelse med repræsentation, hvor varen skal flyttes lageret men uden salgspris.

Først sælges varerne som normalt.

Tryk på [PROMO] og indtast varen som skal undtages for prisregistrering. Husk at trykke [PROMO] forud for hver vare.

I ALT	92.00		
2	DAGENS KAGE	50.00	
1	KOP KAFFE	20.00	
1	CAPPUCCINO	22.00	
	PROMO		
1	KOP KAFFE	-20.00	
	PROMO		
1	CAPPUCCINO	-22.00	
I ALT	50.00		
P01		ROn	REG 01

## SPILD

Med SPILD har ekspedienten mulighed for at registrere og fjerne varer fra systemet. Benyttes f.eks. i forbindelse med varer som er forsvundet, ødelagte, eller som fjernes fra lageret af anden årsag.

Tryk på [SPILD] tasten. Indtast varer og afslut med tryk på [SPILD] igen.

I ALT	140.00		
	***** SPILD *****		
5	TUBORG CLASSIC	100.00	
2	GRØN TUBORG	40.00	
	***** SPILD *****		
I ALT	140.00		
P01		ROn	REG 01

## LÆS PRIS

Tryk på LÆS PRIS tasten for at få vist prisen for den efterfølgende vare på skærmen uden at sælge varen.

Tryk på [LÆS PRIS]

Tryk på varen eller indtast PLU nummeret og tryk på [PLU] tast

<b>LÆS PRIS</b>			
IALT	0.00		
P01		ROn	REG 01

Tryk på [PLU] tasten en gang til hvis varen skal sælges.

<b>KOP KAFFE</b>		<b>20.00</b>	
P01		ROn	REG 01

## **%, RABATTER & TILLÆG**

Der er mulighed for at oprette op til 10 forskellige taster til at håndtere procent/beløbs rabatter eller tillæg. Hver tast programmeres til at;

- Påvirke et samlet salg eller den sidst solgte vare
- Være et beløb eller en procent
- Være positive (tillæg) eller negative (rabat)
- Være åben eller fast
- Udregne eller udelade moms af rabat/tillæg

## % SUBTOTAL RABAT / TILLÆG

Indtast varer og tryk på [SUBTOTAL]. Indtast procentsatsen f.eks. 10 og tryk på [-% RABAT].

Eller tryk direkte på [-% RABAT] efter [SUBTOTAL], uden at angive satsen, hvis tasten er forud programmeret med en fast sats.

I ALT	82.80		
2	DAGENS KAGE	50.00	
1	KOP KAFFE	20.00	
1	CAPPUCCINO	22.00	
	<b>-% RABAT</b>	<b>-9.20</b>	
I ALT	82.80		
P01		R0n	REG 01

## % VARE RABAT / TILLÆG

Samme som ovenstående. Blot udelades tryk på [SUBTOTAL] tasten forud for [-% RABAT] tasten.

Normalt vil rabatten blive ydet på den sidst registrerede vare. Hvis rabatten imidlertid skal ydes på en tidligere solgt vare, markeres denne på skærmen umiddelbart før brug af rabat tast.

I ALT	89.80		
2	DAGENS KAGE	50.00	
1	KOP KAFFE	20.00	
1	CAPPUCCINO	22.00	
	<b>-% RABAT</b>	<b>-2.20</b>	
I ALT	89.80		
P01		R0n	REG 01

## BELØBS SUBTOTAL RABAT / TILLÆG

Indtast varer og tryk på [SUBTOTAL]. Indtast rabat beløbet f.eks. 500 og tryk på [RABAT].

Eller tryk direkte på [RABAT] efter [SUBTOTAL], uden at angive beløbet, hvis tasten er forud programmeret med et fast beløb.

I ALT	87.00		
2	DAGENS KAGE	50.00	
1	KOP KAFFE	20.00	
1	CAPPUCCINO	22.00	
	RABAT	-5.00	
I ALT	87.00		
P01		R0n	REG 01

## BELØBS VARE RABAT / TILLÆG

Samme som ovenstående. Blot udelades tryk på [SUBTOTAL] tasten forud for [RABAT] tasten.

I ALT	87.00		
2	DAGENS KAGE	50.00	
1	KOP KAFFE	20.00	
1	CAPPUCCINO	22.00	
	RABAT	-5.00	
I ALT	87.00		
P01		R0n	REG 01

## DEPOTER

Terminalen kan håndtere 3 forskellige typer depoter;

**MANUEL:** Depot saldo bliver ikke gemt i hukommelsen, men skal indtastes som et forud for registrering ved brug af GL. SALDO tast.

**TOTAL SALDO (hard check):** Depot saldoen bliver gemt i hukommelsen og fremkommer ved indtast af depotnummeret via de respektive depot nr. taster (f.eks. bord-, konto-, eller værelsesnummer)

**DETALJERET (soft check):** Depot saldoen bliver gemt i hukommelsen sammen med alle posteringer og fremkommer ved indtast af depotnummeret via de respektive depot nr. taster (f.eks. bord-, konto-, eller værelsesnummer)

For de to sidstnævnte depot typer kan man vælge mellem flg. indstillinger;

1. Ekspedienten indtaster depot nummeret manuelt. Depot nummeret kan afhængig af forud programmering indeholde fra 1 til 10 cifre. Der kan desuden være tvang for indtast af depot nummer forud for registrering.
2. Ekspedienten trykker blot på depot tasten, hvorpå terminalen automatisk genererer et depot nummer.

Terminalen kan sideløbende indeholde op til 4 separate depot filer, hvor man f.eks. anvender den ene til bordsalg, den anden til kontosalg, den tredje til værelsessalg og den sidste personalesalg. Antallet af depot filer og antallet af depoter indenfor de enkelte filer indstilles i terminalens interne hukommelse.

## DEPOT SALG

Indtast depot nummer og tryk  
f.eks. på [BORD NR.] tast.

<b>I ALT 0.00</b>			
<b>CHK#</b>	<b>1/TBL#</b>	<b>0/GST#</b>	<b>0/TJENER 1</b>
I ALT	0.00		
P01		ROn	REG 01

Indtast evt. antal gæster.

<b>I ALT 0.00</b>			
<b>CHK#</b>	<b>1/TBL#</b>	<b>2/GST#</b>	<b>0/TJENER 1</b>
I ALT	0.00		
P01		ROn	REG 01

Sælg varer.

<b>I ALT 92.00</b>			
<b>CHK#</b>	<b>1/TBL#</b>	<b>0/GST#</b>	<b>0/TJENER 1</b>
2	DAGENS KAGE		50.00
1	KOP KAFFE		20.00
1	CAPPUCCINO		22.00
I ALT	92.00		
P01		ROn	REG 01

Tryk på [NY SALDO].

<b>I ALT 92.00</b>			
<b>CHK#</b>	<b>1/TBL#</b>	<b>0/GST#</b>	<b>0/TJENER 1</b>
2	DAGENS KAGE		50.00
1	KOP KAFFE		20.00
1	CAPPUCCINO		22.00
I ALT	92.00		
P01		ROn	REG 01

Yderligere salg til same bord:

Indtast bord nummer og tryk på [BORD NR.] Tast.

Det nye salg vil være adskilt fra det første med en skillelinie.

Afslut igen med [NY SALDO] tast.

Hvis bordet åbnes igen, vil ens varer være konsolideret på samme linie, i dette tilfælde [KOP KAFFE]

I ALT 134.00			
CHK#	1/TBL#	0/GST#	0/TJENER 1
2			DAGENS KAGE 50.00
1			KOP KAFFE 20.00
1			CAPPUCCINO 22.00
-----			
1			KOP KAFFE 20.00
1			LILLE FADØL 22.00
I ALT 134.00			
P01		ROn	REG 01

I ALT 134.00			
CHK#	1/TBL#	0/GST#	0/TJENER 1
2			DAGENS KAGE 50.00
2			KOP KAFFE 40.00
1			CAPPUCCINO 22.00
1			LILLE FADØL 22.00
-----			
I ALT 134.00			
P01		ROn	REG 01

Afregning af depotet:

Når bordet er åbnet tryk f.eks. [KONTANT]

I ALT 134.00			
CHK#	1/TBL#	0/GST#	0/TJENER 1
2			DAGENS KAGE 50.00
2			KOP KAFFE 40.00
1			CAPPUCCINO 22.00
1			LILLE FADØL 22.00
-----			
I ALT	134.00	KONT.	134.00
P01		ROn	REG 01

## VIS ÅBNE DEPOTER

Benyttes til at få vist en oversigt over samtlige åbne depoter på skærmen:

Tryk på [ÅBNE BORDE].

Der kan nu vælges om man vil åbne et af bordene ved at markere det og trykke på [ÅBN], eller om man vil forlade listen med [LUK]

BORD#	GST#	EKSP.#	TID	BALANCE
1	2	TJENER 1	14:10	118.00
5	2	TJENER 1	14:25	175.00
7	4	TJENER 1	14:32	225.00
10	3	TJENER 2	14:17	418.00

P01 ROn REG 01

## HOLD & PRINT HOLD

Normalt sendes varer til køkkenprintere umiddelbart efter tryk på NY SALDO tast. Det er imidlertid ikke altid hensigtsmæssigt i alle typer restauranter. På denne terminal kan man udnytte HOLD & PRINT HOLD til at tilbageholde varer fra at blive sendt til de respektive printere, til det tidspunkt hvor tjeneren måtte bestemme det (når kunden er klar til næste ret).

Tilbageholdte varer markeres med et 'H' til venstre for vareteksten.

Indtast bord nummer og tryk [BORD NR.] tast.

Solgte varer som ikke skal udskrives på køkkenprinter efterfølges af tryk på [HOLD] tast.

Afslut med [NY SALDO]

De to første varer sendes til køkkenprinter

I ALT 399.00			
CHK#	1/TBL#	0/GST#	0/TJENER 1
1			REJECOCTAIL 58.00
1			GRAVAD LAKS 55.00
H 1			TOURNEDOS 148.00
H 1			PEBERBØF 138.00
-----			
IALT	399.00		
P01		R0n	REG 01

Skulle man glemme at trykke på HOLD umiddelbart efter varen, er det muligt at markere den senere (inden tryk på NY SALDO) og så trykke HOLD

Bordet åbnes igen ved en senere lejlighed og der trykkes [PRINT HOLD].

Afslut med [NY SALDO]

De to sidste varer sendes til køkkenprinter

I ALT 399.00			
CHK#	1/TBL#	0/GST#	0/TJENER 1
1			REJECOCTAIL 58.00
1			GRAVAD LAKS 55.00
H 1			TOURNEDOS 148.00
H 1			PEBERBØF 138.00
-----			
IALT	399.00		
P01		R0n	REG 01

Er der tilvalg på en vare, tilbageholdes både varen og tilvalg automatisk.

## GENTAG

Denne funktion kan med fordel benyttes hvis et depot gentagne gange bestiller de samme varer:

Et eksisterende depot åbnes.

Tryk på [GENTAG]

De foregående posteringer vil nu blive kopieret og det ny salg vil nu blive vist under den stiplede linie.

Afslut igen med [NY SALDO] tast.

I ALT	210.00		
CHK#	1/TBL#	0/GST#	0/TJENER 1
2	LILLE FADØL		44.00
1	UDENLANDSK ØL		32.00
1	GLAS RØDVIN		29.00
-----			
2	LILLE FADØL		44.00
1	UDENLANDSK ØL		32.00
1	GLAS RØDVIN		29.00
I ALT	210.00		
P01		R0n	REG 01

Når bordet åbnes igen vil varerne være konsoliderede. GENTAG kan benyttes på samme depot et vilkårligt antal gange.

## FLYT DEPOT

Benyttes til at flytte en regning fra ét bord til et andet:

Tryk på [FLYT BORD]. Indtast bord nummer som skal flyttes og tryk [BORD NR.] tast.

```
I ALT      92.00

FLYT BORD
  BORD#  GST#  EKSP.#  TID  BALANCE
      1      2    TJENER 1 15:10  92.00

IALT      92.00
  P01                      ROn    REG 01
```

Indtast "modtager" bord nummer og tryk [BORD NR.] tast. På skærmen vises teksten "NYT BORD ÅBNES". Tryk på [LUK] og [NY SALDO]

```
I ALT      92.00

FLYT BORD
  BORD#  GST#  EKSP.#  TID  BALANCE
      1      2    TJENER 1 15:10  92.00
      5      2    TJENER 1 15:40   0.00

IALT      92.00
  P01                      ROn    REG 01
```

## KONSOLIDER FLERE DEPOTER

Benyttes hvis flere depoter som er blevet oprettet individuelt, skal afregnes samlet. Her flytter man ikke til et nyt bord uden omsætning, men til et allerede oprettet bord.

Tryk på [FLYT BORD]. Indtast det første bord nummer som skal konsolideres og tryk [BORD NR.] tast.

Indtast det næste bord nummer som skal konsolideres og tryk igen [BORD NR.] tast.

Fortsæt med de næste borde. Det sidste bord i rækken modtager således regninger fra de foregående. Der kan herefter afregnes med betalingstast f.eks. [KONTANT]

```
I ALT      518.00

FLYT BORD
  BORD#  GST#  EKSP.#  TID  BALANCE
      1      2    TJENER 1 15:10  118.00
      5      2    TJENER 1 15:20  175.00
      7      4    TJENER 1 15:30  225.00

IALT      518.00
  P01                      ROn    REG 01
```

## OVERFØR DEPOT

Benyttes når ét eller flere depoter (som normalt er låst til en ekspedient) ønskes overført fra én ekspedient til en anden, f.eks. ved vagtskifte:

Tryk på [OVERFØR BORD].

Vælg i "FRA" kolonnen med piletaster hvilken tjener der skal flyttes fra.

Vælg "modtager" tjeneren i næste kolonne.

Afslut med at vælge mellem alle borde eller enkelte borde.

Vælges sidstnævnte, åbnes en liste over åbne borde, hvor de individuelle borde kan markeres.

FRA		TIL		DEPOTER	
TJENER 1	▲	TJENER 2	▲	ALLE BORDE	▲
	▼		▼		▼

## SPLIT DEPOT

Benyttes når en regning skal splittes op i to eller flere dele, således at man specifikt afregner hvad man individuelt har konsumeret.

Indtast bord nummer som skal splittes og tryk [BORD NR.] tast.

<b>I ALT</b>		<b>193.00</b>	
CHK#	1/TBL#	0/GST#	0/TJENER 1
1	CLUB SANDWICH		75.00
1	TUN SALAT		69.00
1	GLAS RØDVIN		29.00
1	LILLE FADØL		20.00
-----			
IALT	193.00		
P01		R0n	REG 01

Marker første vare som skal afregnes separat og tryk på [SPLIT BORD]. Marker næste vare og tryk igen [SPLIT BORD].

Når der ikke er flere "split" varer, trykkes på [NY SALDO]

<b>I ALT</b>		<b>193.00</b>	
CHK#	1/TBL#	0/GST#	0/TJENER 1
* 1	CLUB SANDWICH		75.00
1	TUN SALAT		69.00
*1	GLAS RØDVIN		29.00
1	LILLE FADØL		20.00
-----			
IALT	193.00		
P01		R0n	REG 01

Indtast nummer på split bord f.eks. 99 og tryk [OK]

Bordet kan nu afregnes f.eks. med [KONTANT], eller gemmes med [NY SALDO]

<b>I ALT</b>		<b>104.00</b>	
CHK#	99/TBL#	0/GST#	0/TJENER 1
1	CLUB SANDWICH		75.00
1	GLAS RØDVIN		29.00
-----			
IALT	104.00		
P01		R0n	REG 01

Det oprindelige bord (i ovenstående eksempel bord 1) vil herefter kunne splittes yderligere eller afregnes f.eks. ved at indtaste; 1 → BORD NR. → KONTANT

Skal der splittes på en varelinie kan det gøres således:

Indtast bord nummer som skal flyttes og tryk [BORD NR.] tast.

I ALT 245.00			
CHK#	1/TBL#	0/GST#	0/TJENER 1
2			CLUB SANDWICH 196.00
1			GLAS RØDVIN 29.00
1			LILLE FADØL 20.00
-----			
IALT	245.00		
P01		R0n	REG 01

Marker varelinie som skal afregnes separat og tryk antal (i dette tilfælde 1) [SPLIT BORD].

I ALT 245.00			
CHK#	1/TBL#	0/GST#	0/TJENER 1
2			CLUB SANDWICH 196.00
1			GLAS RØDVIN 29.00
1			LILLE FADØL 20.00
-----			
IALT	245.00		
P01		R0n	REG 01

Varelinien "CLUB SANDWICH" er nu delt i 2 separate og "split" antallet angivet ovenfor er markeret med stjerne.

Nu markeres næste vare "LILLE FADØL" og der trykkes på [SPLIT BORD]

I ALT 245.00			
CHK#	1/TBL#	0/GST#	0/TJENER 1
* 1			CLUB SANDWICH 98.00
1			GLAS RØDVIN 29.00
* 1			LILLE FADØL 20.00
1			CLUB SANDWICH 98.00
-----			
IALT	245.00		
P01		R0n	REG 01

Der kan nu afregnes på samme måde som vist nederst på foregående side.

## SPLIT BETALING

Benyttes når en regning skal splittes op i to eller flere dele, således at man ikke skelner til hvad man individuelt har konsumeret, men i stedet deler lige over. I nedenstående eksempel deles en regning i 3 dele;

Indtast bord nummer som skal splittes og tryk [BORD NR.] tast.

I ALT		403.00	
CHK#	1/TBL#	0/GST#	0/TJENER 1
2	SANDWICH M/LAKS		170.00
1	SANDWICH M/TUN		98.00
2	STOR FADØL		90.00
1	UDENLANDSK ØL		45.00
-----			
IALT	403.00		
P01		R0n	REG 01

Tryk 3 [SPLIT BETALING]

Øverst på skærmen vises hver andelen for hver enkelt.

Der kan nu udskrives 3 separate regninger ved tryk på de respektive betalingstaster, f.eks.:  
[KONTANT] (for første regning)  
[KONTANT] (for anden regning)  
[DANKORT] (for tredje regning).

TIL BETALING		134.33 (1 AF 3)	
CHK#	1/TBL#	0/GST#	0/TJENER 1
2	SANDWICH M/LAKS		170.00
1	SANDWICH M/TUN		98.00
2	STOR FADØL		90.00
1	UDENLANDSK ØL		45.00
-----			
IALT	403.00		
P01		R0n	REG 01

## AUTO GENERER DEPOT NUMMER

Normalt indtaster ekspedienten selv depot nummeret, foretager salg og gemmer posteringerne med NY SALDO tast. Der kan imidlertid være tilfælde hvor det ville være hensigtsmæssigt hvis terminalen selv genererede depot nummeret.

I en restaurant har de enkelte borde faste bord numre, i et bageri vil debitorer være oprettede med faste konto numre, men f.eks. indenfor fastfood hvor kunden ikke har et fast nummer, men blot bestiller varerne enten direkte ved skranken eller pr. telefon for senere afhentning, kan man således få terminalen til selv at tildele kunden et depot nummer.

Fordelen er selvfølgelig at man kan genkalde depotet med alle posteringer, samtidig med at man kan tilføje nye, når kunden afhenter varerne. Derved vil alt blive udskrevet på samme regning.

Indtast varer slut med  
[NY SALDO] tast.

Transaktionen tildeles automatisk  
det lavest tilgængelige depot  
nummer.

I ALT	183.00		
2	PIZZA CAPRICCIOSA	110.00	
1	SANDWICH M/KYLLING	45.00	
1	STOR POMMES FRITES	28.00	
I ALT	183.00		
P01		ROn	REG 01

Kunden oplyses om det tildelte nummer som skal benyttes ved afhentningen.

Ved afhentning indtastes  
nummeret på [KUNDE NR.] tast.

Tidligere posteringer fremkommer  
på skærmen.

Der kan herefter evt. tilføjes  
yderligere salg og gemmes med  
[NY SALDO] eller afregnes f.eks.  
med [KONTANT] tast.

I ALT	220.00		
2	PIZZA CAPRICCIOSA	110.00	
1	SANDWICH M/KYLLING	45.00	
1	STOR POMMES FRITES	28.00	
-----			
1	1,5 L COLA	25.00	
1	0,5 L FANTA	12.00	
I ALT	220.00	KONT.	220.00
P01		ROn	REG 01

Ekspedienten kan til enhver tid få et overblik over evt. uafhentede ordrer ved at trykke på ÅBNE DEPOTER tast.

## GRAFISK BORDPLAN

I stedet for at åbne borde som skitseret på de foregående sider, tilbyder terminalen en mulighed for at få vist en grafisk oversigt over bordene; deres individuelle form, indbyrdes placering og status. Der kan oprettes op til 5 bordplaner eller lokaliteter med hver deres individuelle bordopstilling. Bordplanen kan enten fremkomme automatisk efter afslutning af enhver transaktion (ved bordnummer tvang) eller fremkaldes ved brug af BORD PLAN tast.

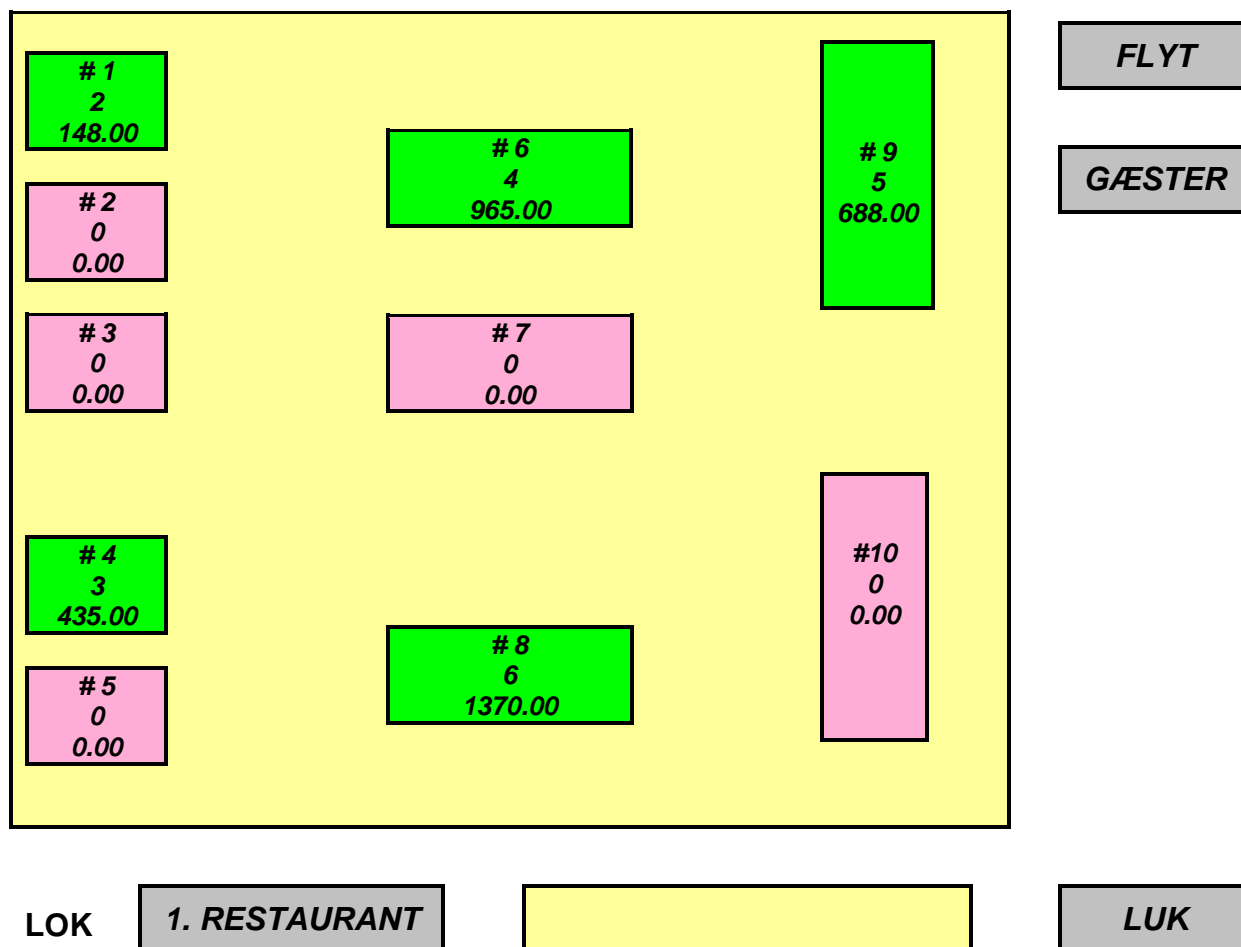

Når bordplanen er aktiv, vælges først lokalitet (Restaurant, Café, Bar, Terrasse, etc.) ved at trykke i feltet til højre for LOK, bordet vælges hvorved der skiftes til normal salgsskærm. Der kan ligeledes returneres uden valg af bord ved blot at trykke på LUK.

Ønsker man at angive antal gæster på de respektive borde, trykkes på GÆSTER tast forud for valg af bord. Indtast antal gæster og tryk OK. Tryk på bordet én gang for at placere gæster og én gang til for at åbne det.

Skal en regning overføres fra ét bord til et andet, trykkes først på FLYT tast. Markér herefter hvilket (eller hvilke) bord som skal flyttes, tryk på "modtager" bordet og tryk på FLYT tast igen. Information om salg og antal gæster vil herefter være flyttet. Flyttes flere borde på én gang vil saldoen for alle borde desuden blive konsolideret.

# AFSLUT TRANSAKTIONER

## ALM. BETALING

Når et direkte salg eller et depotsalg afregnes, benyttes de respektive betalingstaster f.eks. KONTANT, DANKORT, KREDIT, CHECK. Der kan vælges mellem at afslutte på beløbet, over beløbet med udregning af byttepenge, eller som split betaling hvor der benyttes flere betalingstaster til at afslutte den samme transaktion;

Direkte afsluttet salg:  
Indtast varer og afslut f.eks. med tryk på [KONTANT]

I ALT	134.00			
2	DAGENS KAGE		50.00	
2	KOP KAFFE		40.00	
1	CAPPUCCINO		22.00	
1	LILLE FADØL		22.00	
-----				
I ALT	134.00	KONT.	134.00	
P01		ROn	REG 01	

Udregning af byttepenge:  
Indtast varer.  
Indtast herefter modtaget beløb, f.eks. 500 00 og afslut med tryk på [KONTANT]

I ALT	134.00	BYTTEPENGE	366.00	
2	DAGENS KAGE		50.00	
2	KOP KAFFE		40.00	
1	CAPPUCCINO		22.00	
1	LILLE FADØL		22.00	
-----				
I ALT	134.00	KONT.	134.00	BYTTEPENGE 366.00
P01		ROn	REG 01	

Split betaling:

Indtast varer.  
Indtast herefter modtaget beløb i kontanter f.eks. 100,- og afslut med tryk på [KONTANT].  
Restbeløbet 34.00 vises som "TIL BETALING"  
Der kan herefter afsluttes med en anden betalingstast, f.eks. [DANKORT]

I ALT	134.00	TIL BETALING	34.00	
2	DAGENS KAGE		50.00	
2	KOP KAFFE		40.00	
1	CAPPUCCINO		22.00	
1	LILLE FADØL		22.00	
-----				
I ALT	134.00	KONT.	100.00	TIL BETALING 34.00
P01		ROn	REG 01	

Med makro taster vil det ofte være hensigtsmæssigt at oprette de mest benyttede betalinger f.eks. 100 00 → KONTANT, 200 00 → KONTANT og 500 00 → KONTANT, således at kontant betaling med et af de viste beløb, vil kunne afsluttes med byttepengeudregning, ved brug af kun én tast.

## FREMME VALUTA

Benyttes når betaling for køb modtages i anden valuta end danske kroner.

Indtast varer og tryk på  
[SUBTOTAL]

<b>SUBTOTAL</b>		<b>384.00</b>
2	STOR FADØL	80.00
2	GLAS RØDVIN	50.00
2	SANDWICH M/LAKS	170.00
1	CLUB SANDWICH	84.00
-----		
IALT	384.00	
P01		ROn REG 01

Tryk på valuta tast f.eks. [EURO]

Beløb til betaling vises i danske kroner og i EURO

<b>IALT</b>	<b>384.00</b>	<b>TIL BETALING</b>	<b>54.86</b>
2	STOR FADØL	80.00	
2	GLAS RØDVIN	50.00	
2	SANDWICH M/LAKS	170.00	
1	CLUB SANDWICH	84.00	
-----			
IALT	384.00	EURO TIL BETALING	54.86
P01		ROn	REG 01

Indtast beløb modtaget i fremmed valuta f.eks. 100,- og tryk på [KONTANT].

Byttepenge beløbet vil som regel være i danske kroner (men kan afhængig af forprogrammering ændres til også at være i fremmed valuta).

<b>IALT</b>	<b>384.00</b>	<b>BYTTEPENGE</b>	<b>315.99</b>
2	STOR FADØL	80.00	
2	GLAS RØDVIN	50.00	
2	SANDWICH M/LAKS	170.00	
1	CLUB SANDWICH	84.00	
-----			
IALT	384.00	EURO 100.00 BYTTEPENGE	315.99
P01		ROn	REG 01

## ANDRE FUNKTIONER

### BON KOPI

Med BON KOPI tasten er det muligt udskrive én eller flere kopier af den sidste transaktion.

### GENKALD

Med tryk på GENKALD tast, kan man fremkalde tidligere afsluttede transaktioner. Der bladres baglæns i de arkiverede boner og regninger med gentagne tryk på GENKALD. Hvor mange transaktioner der kan bladres tilbage afhænger af den tildelte hukommelse.

Når man har genkaldt den ønskede transaktion kan man vælge at udskrive med BON KOPI tast eller at lukke med CLEAR tast.

### MELLEM TOTAL

Med brug af MELLEM TOTAL tast er det muligt at få udskrevet en bon i flere del-transaktioner med hver sin total, samt en samlet total til sidst.

Indtast varer

I ALT	104.00				
	1 CLUB SANDWICH			75.00	
	1 GLAS RØDVIN			29.00	
I ALT	104.00				
P01			R0n		REG 01

Tryk på [MELLEM TOTAL]

I ALT	0.00		TIL BETALING	104.00	
I ALT	0.00	SALDO	104.00	TIL BETALING	104.00
P01			R0n		REG 01

Indtast varer

I ALT	125.00		TIL BETALING	229.00	
	1 SANDWICH M/LAKS			85.00	
	1 STOR FADØL			40.00	
I ALT	125.00	SALDO	104.00	TIL BETALING	229.00
P01			R0n		REG 01

Tryk på [MELLEM TOTAL]

I ALT	0.00		TIL BETALING	229.00	
I ALT	0.00	SALDO	229.00	TIL BETALING	229.00
P01			R0n		REG 01

Der kan nu afsluttes med betalingstast

## FEJL & RETTELSER

### CLEAR

Med CLEAR tasten rettes numeriske fejlslag inden de er registrerede på vare- eller funktionstast. Benyttes desuden til at afbryde fejl indikationer eller hyletone fra buzzeren.

### FEJL

Med FEJL tasten rettes den sidst indtastede vare.

Indtast varer

I ALT	134.00		
2	DAGENS KAGE	50.00	
2	KOP KAFFE	40.00	
1	CAPPUCCINO	22.00	
1	LILLE FADØL	22.00	
I ALT	112.00		
P01		R0n	REG 01

Tryk på [FEJL]

I ALT	112.00		
2	DAGENS KAGE	50.00	
2	KOP KAFFE	40.00	
1	CAPPUCCINO	22.00	
I ALT	112.00		
P01		R0n	REG 01

## RETTE

Med RETTE tasten rettes en tidligere registreret vare i en åben transaktion.

Indtast varer

I ALT		134.00
2	DAGENS KAGE	50.00
2	KOP KAFFE	40.00
1	CAPPUCCINO	22.00
1	LILLE FADØL	22.00
IALT		112.00
P01		ROn REG 01

Marker den vare som skal rettes,  
f.eks. [CAPPUCCINO]

Tryk [RETTE]

I ALT		134.00
2	DAGENS KAGE	50.00
2	KOP KAFFE	40.00
1	CAPPUCCINO	22.00
1	LILLE FADØL	22.00
IALT		112.00
P01		ROn REG 01

Vær opmærksom på at hele "varelinien" fjernes, således at hvis man f.eks. markerer linien "2 DAGENS KAGE" i ovenstående eksempel, fjernes begge fra transaktionen.

Ønsker man imidlertid kun at fjerne et styks fra en varelinie, gøres det således:

Tryk først på [CLEAR] tast.  
Marker derefter den vare som  
skal rettes, f.eks. [KAGE]

Tryk [RETTE]

I ALT		134.00
2	DAGENS KAGE	50.00
2	KOP KAFFE	40.00
1	CAPPUCCINO	22.00
1	LILLE FADØL	22.00
IALT		112.00
P01		ROn REG 01

Nu fjernes der kun et styks fra den markerede linie. Det er dog muligt at trykke RETTE flere gange efter hinanden og således få fjernet ét styk pr. gang

Hvis der skal foretages rettelser i solgte varer med tilvalg:

Markeres "salgsvarer" efterfulgt af tryk på [RETTE], fjernes tilvalget automatisk sammen med varen.

SUBTOTAL		384.00
2	STOR FADØL	80.00
2	GLAS RØDVIN	50.00
1	CLUB SANDWICH	84.00
	M/KARRY DRESSING	
2	SANDWICH M/LAKS	170.00
IALT	384.00	
P01		R0n REG 01

En markering af tilvalget efterfulgt af tryk på [RETTE], vil kun fjerne tilvalg.

SUBTOTAL		384.00
2	STOR FADØL	80.00
2	GLAS RØDVIN	50.00
1	CLUB SANDWICH	84.00
	M/KARRY DRESSING	
2	SANDWICH M/LAKS	170.00
IALT	384.00	
P01		R0n REG 01

## SLET BON

Med SLET BON fjernes alle posteringer på én gang og transaktionen afsluttes med udskrift af fejlbon.

Indtast varer.

Tryk på [SLET BON]

Alle varer slettes.

SUBTOTAL		384.00
2	STOR FADØL	80.00
2	GLAS RØDVIN	50.00
1	CLUB SANDWICH	84.00
2	SANDWICH M/LAKS	170.00
IALT	384.00	
P01		R0n REG 01

Er der tale om salg på et depot, slettes kun posteringer efter depotet blev genåbnet og altså ikke tidligere salg afsluttet med NY SALDO tast.

## TRANSAKTIONS RETTELSER

Benyttes når et afsluttes salg skal rettes.

Tryk på [TRANS RETTELSE] og indtast varer som skal fjernes fra salg.

Afslut med betalingstast.

TRANS RETTELSE			
-2	STOR FADØL		-80.00
-2	GLAS RØDVIN		-50.00
-1	CLUB SANDWICH		-84.00
-2	SANDWICH M/LAKS		-170.00
IALT	-384.00		
P01		ROn	REG 01

## RETUR

Med RETUR tasten rettes en tidligere registreret vare i en afsluttet transaktion. Typisk vil RETUR tasten blive benyttet hvis en kunde bytter en tidligere købt vare. Brug af RETUR tasten kan indgå i en alm. transaktion, f.eks således:

Indtast varer.

Tryk [RETUR] og indtast varen som tages retur.

I ALT 850.00			
1	JAKKE		1250.00
1	T-SHIRT		198.00
-1	BUKSER		-598.00
IALT	850.00		
P01		ROn	REG 01

# RAPPORTER

## RAPPORTER GENERELT

Når en rapport skal kaldes frem, vælges først om der er tale om en X eller Z rapport. En X rapport er en aflæsning uden nulstilling og en Z rapport er aflæsning med nulstilling. Angiv herefter typen af rapport; 1-5. Tallet angiver, en af brugeren, forudbestemt periode, men vil typisk være 1 = daglig, 2 = ugentlig, 3 = månedlig, 4 = kvartals, 5 = år. Til sidst vælger man om rapporten kun skal omfatte den aktuelle terminal, eller NET hvis der er tale om konsoliderede rapporter fra flere terminaler.

Rapporten kan, efter at være kaldt frem på skærmen, enten udskrives, overføres til SD kort eller blot studeres på skærmen, hvorefter den kan lukkes igen. Trykkes der på LUK i Z position vil terminalen forespørge om rapporten skal slettes (fra terminalens interne hukommelse).

Ved overførelse til SD kort, kaldes rapporten frem på skærmen, kortet isættes og der trykkes på GEM tasten. Rapporten kan herefter overføres til PC og læses med et tekstprogram, f.eks. NOTEPAD. Rapporten bliver gemt i en mappe på kortet med flg. sti; \SPS2000\BACKUP\000001\REP\_02012007\ (de 2 sidste mapper angiver henholdsvis terminal nr. og den aktuelle dato).

I det følgende kan man se en oversigt over mulige rapporter, samt eksempler på udskrifter. Bemærk venligst at udskrifter, rækkefølger og betegnelser på finanstyper etc, kan afvige fra terminal til terminal, da man normalt tilpasser programmet så det passer bedst til den individuelle forretning.

Der kan også være eksempler på rapporter som det ikke umiddelbart kan hentes frem eller udskrives. Dette vil primært skyldes at der ikke er afsat hukommelse til de respektive rapporter. Dette bør dog kun gøres i samarbejde med forhandleren.

## RAPPORT LISTE

NO.	RAPPORT BETEGNELSE	TYPE	INDIVIDUEL / NET
1	FINANS	X1-X5 & Z1-Z5	INDIVIDUEL & NET
2	TIDSZONE	X1-X5 & Z1-Z5	INDIVIDUEL & NET
3	ALLE PLU'ER	X1-X5 & Z1-Z5	INDIVIDUEL & NET
4	FRA/TIL PLU	X1-X5 & Z1-Z5	INDIVIDUEL & NET
5	PLU PR. VAREGRUPPE	X1-X5 & Z1-Z5	INDIVIDUEL & NET
6	PLU'ER FOR SPECIFIK VAREGRUPPE	X1-X5 & Z1-Z5	INDIVIDUEL & NET
7	TOP 20 PLU'ER	X1 to X5 read only	INDIVIDUEL & NET
8	PLU NUL SALG	X1 to X5 read only	INDIVIDUEL & NET
9	PLU NUL SALG PR. VAREGRUPPE	X1 to X5 read only	INDIVIDUEL & NET
10	PLU SALG PR. PRIS NIVEAU	X1-X5 & Z1-Z5	INDIVIDUEL & NET
11	MIX & MATCH	X1-X5 & Z1-Z5	INDIVIDUEL & NET
12	IKKE FUNDEN PLU	X1 & Z1 only	INDIVIDUEL
13	EKSPEDIENTER	X1-X5 & Z1-Z5	INDIVIDUEL & NET
14	INDIVIDUEL EKSPEDIENT	X1-X5 & Z1-Z5	INDIVIDUEL & NET
15	AKTUEL EKSPEDIENT	X1-X5 & Z1-Z5	INDIVIDUEL
16	VAREGRUPPER PR. EKSPEDIENT	X1-X5 & Z1-Z5	INDIVIDUEL & NET
17	VAREGRUPPER	X1-X5 & Z1-Z5	INDIVIDUEL & NET
18	FRA/TIL VAREGRUPPE	X1-X5 & Z1-Z5	INDIVIDUEL & NET
19	SPECIFIK VAREGRUPPE	X1-X5 & Z1-Z5	INDIVIDUEL & NET
20	KASSE BEHOLDNINGER	X1 to X5 read only	INDIVIDUEL & NET
21	SKUFFE 1/2/3	X1 to X5 read only	INDIVIDUEL & NET
22	Labour Groups	X1-X5 & Z1-Z5	NET
23	Sales & Labour %	X1 & Z1 also X2 & Z2	NET
24	DAGLIGE TOTALER	X1 & Z1	INDIVIDUEL & NET
25	Groups By Time Period	X1-X5 & Z1-Z5	INDIVIDUEL & NET
26	Analysis 1 By Time Period	X1-X5 & Z1-Z5	INDIVIDUEL & NET
27	Analysis 2 By Time Period	X1-X5 & Z1-Z5	INDIVIDUEL & NET
28	Analysis 3 By Time Period	X1-X5 & Z1-Z5	INDIVIDUEL & NET
29	Track 1 By Time Period	X1-X5 & Z1-Z5	INDIVIDUEL & NET
30	Track 2 By Time Period	X1-X5 & Z1-Z5	INDIVIDUEL & NET
31	Track 3 By Time Period	X1-X5 & Z1-Z5	INDIVIDUEL & NET
32	Track 4 By Time Period	X1-X5 & Z1-Z5	INDIVIDUEL & NET
33	ÅBNE DEPOTER TYPE 1	X1 & Z1	NET - kun fra master
34	ÅBNE DEPOTER TYPE 2	X1 & Z1	NET - kun fra master
35	ÅBNE DEPOTER TYPE 3	X1 & Z1	NET - kun fra master
36	ÅBNE DEPOTER TYPE 4	X1 & Z1	NET - kun fra master
37	ÅBNE DEPOTER FOR EKSP.	X1 & Z1	NET - kun fra master
38	ÅBNE DEPOTER FOR AKTUEL EKSP.	X1 & Z1	NET - kun fra master
39	ÅBNE DEPOTER 1,2,3,4	X1 & Z1	NET - kun fra master
40	PRODUKT MIX	X1 & Z1 og X2 & Z2	INDIVIDUEL & NET
41	Product Projections	X1 - kun aflæsning	INDIVIDUEL & NET
42	Station Totals	X1	IRC
43	Active Employees – time keeping	X1 - kun aflæsning	IRC
44	Daily Time Keeping	X1-X5 & Z1-Z5	IRC
45	SKIFT	X1 & Z1	INDIVIDUEL & NET
46	LAGERKONTROL	X1 & Z1	IRC
47	PLU LAGER	X1 & Z1	INDIVIDUEL & NET
48	LAGER FRA/TIL	X1 & Z1	INDIVIDUEL & NET
49	LAGER FOR VGR	X1 & Z1	INDIVIDUEL & NET
50	LAGER FOR SPECIFIK VGR	X1 & Z1	INDIVIDUEL & NET
51	Food Cost	X1 & Z1	IRC
52	PLU MINIMUMS LAGER	X1 & Z1	INDIVIDUEL & NET
53	ELEKTRONISK JOURNAL	X1 & Z1	INDIVIDUAL
54	KÆDE RAPPORT 1	X1-X5 & Z1-Z5	INDIVIDUEL & NET
55	KÆDE RAPPORT 2	X1-X5 & Z1-Z5	INDIVIDUEL & NET
56	KÆDE RAPPORT 3	X1-X5 & Z1-Z5	INDIVIDUEL & NET
57	KÆDE RAPPORT 4	X1-X5 & Z1-Z5	INDIVIDUEL & NET
58	SPECIAL RAPPORT	X1 & Z1	INDIVIDUEL
59	Pre-Poll Report – Hard Copy Print Out	X1 & Z1	INDIVIDUEL & NET

# RAPPORT EKSEMPLER

## FINANS RAPPORT

DATO	29/12/2006	FRE
FINANS RAPPORT		
X1 RAPPORT		0003
<u>BETEGNELSE</u>	<u>ANTAL</u>	<u>TOTAL</u>
AFRUNDET TOTAL	15	2358.00
TL INKL. MOMS		2342.00
MOMS		468.48
-----		
- % RABAT	1	-15.60
NETTO SALG	8	2342.50
FEJL	1	-960.00
RETTE	2	-532.00
TRANS RETTELSER	2	-60.00
BRUTTO SALG		2358.00
-----		
KONTANT SALG	2	1898.50
DANKORT SALG	1	394.00
INDBETALING	1	75.00
UDBETALING	2	-20.00
#/INTET SALG	3	00.00
-----		
KONTANT BEHOLD		1234.45
DANKORT BEHOLD		393.00
EURO BEHOLD		€100.00
TOTAL BEHOLDNING		1627.45
ANTAL GÆSTER	10	
AFREGNET	4	2252.40
BORD SALG	8	2302.40
AFRUNDING	1	-0.10
GENNEMSNIT/TRANS		292.81
GENNEMSNIT/GÆST		230.24
-----		
NO.000028 REG 01 TJENER 1		TID 10:52

## KASSEBEHOLDNING

DATO	29/12/2006	FRE
KASSEBEHOLDNING		
X1 RAPPORT		0003
BETEGNELSE	ANTAL	TOTAL
INDBETALING	5	1230.00
UDBETALING	2	-418.00
KONTANT BEHOLD		8634.00
DANKORT BEHOLD		2398.00
EURO BEHOLD		€100.00
SVENSKE BEHOLD		SV300.00
-----		
NO.000028 REG 01 TJENER 1		TID 10:52

# PLU RAPPORT

ALLE PLU'ER  
 FRATIL PLU  
 PLU PR. VAREGRUPPE  
 PLU FOR SPECIFIK VAREGRUPPE  
 TOP 20 PLU'ER  
 PLU NUL SALG  
 PLU NUL SALG PR. VAREGRUPPE  
 PLU SALG PR. PRIS NIVEAU  
 IKKE FUNDEN PLU

DATO		27/12/2006	FRE
ALLE PLU'ER RAPPORT			
X1 RAPPORT			001
VARE	VGR#	ANTAL	PLU#/% TOTAL
-----			
MARINERET SILD			00000001 15.44%
	#01	3	156.00
KARRYSILD			00000003 5.14%
	#01	1	52.00
GRAVAD LAKS			00000012 43.56%
	#01	5	440.00
PARISERBØF			00000042 10.29%
	#02	2	104.00
DAGENS RET			00000055 5.74%
	#03	1	58.00
DIVERSE KØKKEN			00000299 19.80%
	#10	1	200.00
TOTAL		13	1010.00
NO.000042 REG 01 TJENER 1			TID 11:05

# EKSPEDIENT RAPPORT

ALLE EKSPEDIENTER  
INDIVIDUEL EKSPEDIENT  
AKTUEL TILMELDT EKSPEDIENT  
AKTIVE EKSPEDIENTER

DATO	29/12/2006	FRE
EKSPEDIENT RAPPORT		
X1 RAPPORT		0003
EKSPEDIENT #1 PETER HANSEN		
<u>BETEGNELSE</u>	<u>ANTAL</u>	<u>TOTAL</u>
NETTO SALG	4	1010.00
MOMS		202.00
BRUTTO SALG		1010.00
-----		
KONTANT SALG	4	1010.00
#/INTET SALG	1	00.00
-----		
KONTANT BEHOLD		1010.00
ANTAL GÆSTER	8	
AFREGNET	4	1010.00
BORD SALG	4	1010.00
EKSPEDIENT #2 ANNE OLSEN		
<u>BETEGNELSE</u>	<u>ANTAL</u>	<u>TOTAL</u>
NETTO SALG	1	250.00
MOMS		50.00
BRUTTO SALG		250.00
-----		
KONTANT SALG	1	250.00
-----		
KONTANT BEHOLD		250.00
NO.000049 REG 01 TJENER 5		TID 11:15

## VAREGRUPPE RAPPORT

### EKSPEDIENT GRUPPER VAREGRUPPER FRATIL VAREGRUPPE SPECIFIK VAREGRUPPE

DATO	27/12/2006	FRE		
VAREGRUPPE RAPPORT				
X1 RAPPORT		001		
#	BETEGNELSE	ANTAL	TOTAL	%
01	KØKKEN	9	1088.00	23.01
02	KAFFE	8	220.00	4.65
03	ØL	3	108.00	2.28
04	VAND	4	182.00	3.84
05	HVIDVIN	1	278.00	5.88
06	RØDVIN	8	1116.00	23.60
07	SPIRITUS	4	1610.00	34.05
08	TOBAK	1	50.00	1.05
10	DIVERSE	1	75.00	1.58
VGR TOTALER		39	4727.00	
NO.000072	REG 01	TJENER 5		TID 11:27

## TIDS RAPPORTER

### SALG PR. TIDSZONE VAREGRUPPE PR. TIDSZONE EAT-IN/TAKE OUT/DRIVE THROUGH (BENYTTES IKKE I DANMARK) DEPOT1-4 PR. TIDS ZONE

### SALG PR. TIDSZONE

Viser total salg fordelt på tidszoner

DATO	27/12/2006	FRE	
TIME SALG RAPPORT			
X1 RAPPORT		001	
TID INTERVAL	#/KUNDER	TOTAL	
12:00-12:59	54	4.857.00	
13:00-13:59	77	6.794.00	
14:00-14:59	34	2.928.00	
TOTAL	165	14.579.00	
NO.00171	REG 01	TJENER 1	TID 13:48

## VGR PR. TIDSZONE

Viser salg for varegrupper fordelt på tidszoner

DATO	27/12/2006	FRE	
VAREGRUPPER PR. TIDSZONE			
X1 RAPPORT		001	
<u>TID INTERVAL</u>	<u>ANTAL</u>	<u>TOTAL</u>	<u>GS/TRANS</u>
12:00-12:59	54	4.857.00	89.94
BETEGNELSE	ANTAL	TOTAL	
KØKKEN	8	3225.00	
ØL & VAND	27	743.00	
VIN	2	388.00	
SPIRITUS	4	198.00	
KAFFE	12	278.00	
DIVERSE	1	25.00	
<u>TID INTERVAL</u>	<u>ANTAL</u>	<u>TOTAL</u>	<u>GS/TRANS</u>
13:00-13:59	77	6.794.00	88.23
BETEGNELSE	ANTAL	TOTAL	
KØKKEN	15	3998.00	
ØL & VAND	33	1276.00	
VIN	4	945.00	
SPIRITUS	1	38.00	
KAFFE	22	412.00	
DIVERSE	2	125.00	
NO.00121	REG 01	TJENER 1	TID 12:58

# DEPOT RAPPORTER

ÅBNE DEPOTER TYPE1-4  
 ÅBNE DEPOTER FOR EKSP.  
 ÅBNE DEPOTER FOR AKTUEL EKSP.  
 ÅBNE DEPOTER TYPE 1,2,3 & 4

DATO	27/12/2006				FRE
VAREGRUPPE	RAPPORT				
X1	RAPPORT				001
BRD#	DEPOT#	G#	EKSP.	TID	TOTAL
				NET	REG#01
0000		2		11:27	
	1		TJENER 1		1188.00
0000		2		11:32	
	2		TJENER 5		1255.00
0000		1		11:34	
	10		TJENER 1		826.00
0000		1		11:48	
	15		TJENER 3		100.00
DEPOT TOTAL					3369.00
NO.000101 REG 01 TJENER 1				TID	10:54

## LAGER RAPPORTER

### PLU LAGER

### LAGER FRA/TIL PLU

### LAGER PR. VAREGRUPPE

### LAGER FOR SPECIFIK VAREGRUPPE

### LAGER STATISTIK (FOR SPECIFIK TERMINAL/AFDEL)

### PLU MINIMUMS LAGER

DATO	27/12/2006	FRE
PLU LAGER RAPPORT		
X1 RAPPORT		001
<u>PLU#</u>	<u>BETEGNELSE</u>	<u>ANTAL</u>
00000101	CHABLIS 2001	27
00000102	RIESLING ALSACE	24
00000103	BOURGOGNE	15
00000104	FLEURIE	35
00000105	RIESLING	17
NO.000105	REG 01 TJENER 1	TID 10:54

## DAGLIGE TOTALER

Viser total salg fordelt på månedens dage

DATO	27/12/2006	FRE
DAGLIGE TOTALER RAPPORT		
X1 RAPPORT		001
<u>DAG</u>	<u>ANTAL</u>	<u>TOTAL</u>
1	3	1675.00
2	15	13318.00
3	6	7994.00
13	1	895.00
17	13	12.229.00
TOTAL	38	36.111.00
NO.00011	REG 01 TJENER 1	TID 12:54

## SALG PR. TERMINAL

Viser salg for de enkelte terminaler i netværket.

DATO	27/12/2006	FRE
SALG PR. TERMINAL RAPPORT		
X1 RAPPORT		001
TER# 01:	ANTAL	TOTAL
NETTO SALG	0	0.00
BRUTTO SALG	0	0.00
SKUFFE #1	0	0.00
SKUFFE #2	0	0.00
TER# 02:	ANTAL	TOTAL
NETTO SALG	0	0.00
BRUTTO SALG	0	0.00
SKUFFE #1	0	0.00
SKUFFE #2	0	0.00
NO.00121	REG 01	TJENER 1
		TID 12:58

## LAGER STATISTIK

Viser komplet lager statistik for de individuelle lager varer, konsolideret for terminaler i netværk.

DATO	27/12/2006	FRE
LAGER RAPPORT		
X1 RAPPORT		001
KONSOLIDERET	01-02	
INV #002	TUBORG CLASSIC	
START LAGER		0.00
LEVERET ANTAL		0.00
TILGANG		0.00
AFGANG		0.00
SPILD		0.00
TEORETISK FORBRUG		0.00
FAKTISK LAGER		0.00
FAKTISK FORBRUG		0.00
SLUT LAGER		0.00
VÆRDI AF LAGER		0.00
AFVIGELSE +/-		0.00
VÆRDI AF AFVIG.		0.00
-----		
NETTO SALG		0.00
FOOD COST		0.00
VALUE OF INVENTORY		0.00
VARIANCE COST		0.00
NO.00121	REG 01 TJENER 1	TID 12:58

## LAGER- DEFINITIONER

### START LAGER

The Beginning Quantity as entered in P-mode (inventory - register begin quantity), for the first report. Additional reports will get the begin quantity from the END value from the last "Z" reset report.

### LEVERET ANTAL

The Receipt Quantity as entered in X-mode (inventory - edit inventory item - daily edit/period edit).

### TILGANG

The Transfer In Quantity as entered in X-mode (inventory - edit inventory item - daily edit/period edit).

### AFGANG

The Transfer Out Quantity as entered in X-mode (inventory - edit inventory item - daily edit/period edit).

### SPILD

The Raw Waste Quantity as entered in X-mode (inventory - edit inventory item - daily edit/period edit).

### TEORETISK FORBRUG

The Theoretical Use Quantity.  $=[(\text{PROMO}+\text{WASTE}+\text{SOLD (ITEM/PLU Report)}) * [\text{COUNT (RECIPE TABLE)}]]$

### FAKTISK LAGER

The Shelf is the Actual Inventory Quantity as entered in X-mode (inventory - edit inventory item - daily edit/period edit).

### FAKTISK FORBRUG

The Actual Use Quantity.  $=[(\text{BEGIN})+(\text{RECPT})+(\text{TR/IN})-(\text{TR/OUT})-(\text{RAW WASTE})-(\text{SHELF})]$

### SLUT LAGER

The Ending Quantity. If no actual inventory quantity is entered in X-mode.

$\text{END}=[(\text{BEGIN})+(\text{RECPT})+(\text{TR/IN})-(\text{TR/OUT})-(\text{RAW WASTE})-(\text{T.USE})]$ . If an actual inventory quantity is entered in X-mode.  $\text{END}=[(\text{BEGIN})+(\text{RECPT})+(\text{TR/IN})-(\text{TR/OUT})-(\text{RAW WASTE})-(\text{A.USE})]$

### VÆRDI AF LAGER

The Value of inventory items on hand.  $\text{VALUE}=[(\text{END}) * (\text{COST})]$

### AFVIGELSE +/-

The Variance +/-.  $\text{VR} +/- =[(\text{T.USE})-(\text{A.USE})]$

### VÆRDI AF AFVIGELSE

The Variance Cost.  $\text{V.CST}=[(\text{VR} +/-) * (\text{COST})]$

### FOOD COST

The Food Cost.  $\text{FDCST}=[(\text{A.USE}) * (\text{COST})]$

## **ELEKTRONISK JOURNAL**

Den elektroniske journal bør udskrives eller overføres til SD kort inden den er fyldt helt op. Afhængig af forprogrammering, vil terminalen advare når man nærmer sig det maksimale antal linier sat i TILDEL HUKOMMELSE. Man kan løbende kontrollere hvor mange linier journalen pt. fylder når den kaldes frem på skærmen. For at gøre det nemmere at søge i journalen, kan man indskrænke udskriften således at der kun vises de punkter som man vælger ud af nedenstående;

**KONTANT TRANSAKTIONER**  
**CHECK TRANSAKTIONER**  
**ANDRE BETALINGER**  
**TRANSAKTIONER MED %**  
**IND-/UDBETALINGER**  
**RETUR**  
**FEJL/RETTE**  
**INTET SALG**  
**SLET TRANSAKTION**  
**TRANS MED NEG TOTAL**  
**RAPPORTER**  
**PROGRAM UDLÆSNINGER**  
**DEPOT SALG**  
**EKSP. PÅ HOLD**  
**BETALING MED POINTS**

Ved overførelse til SD kort, kaldes journalen frem på skærmen, kortet isættes og der trykkes på GEM tasten. Er der tale om en Z-rapport vil terminalen forespørge om journalen skal slettes (fra terminalens interne hukommelse) når der efterfølgende trykkes på LUK. Journalen kan herefter f.eks. overføres til PC og læses med et tekstprogram, f.eks. NOTEPAD. Journalen bliver gemt i en mappe på kortet med flg. sti; \SPS2000\BACKUP\000001\REP\_02012007\ (de 2 sidste mapper angiver henholdsvis terminal nummeret og den aktuelle dato).

# S - PROGRAMMING

## **S – PROGRAMMERING GENERELT**

### **ADVARSEL**

Programmering i S position bør normalt kun udføres i samarbejde med leverandøren. Hér programmeres de mere overordnede funktioner og man bør derfor også være yderst varsom med at ændre i parameter og opsætninger. Der er dog et par undtagelser; PLACER TASTER, SLET HUKOMMELSE og BORDPLAN. Disse funktioner vil blive beskrevet i det følgende.

## **SLET HUKOMMELSE**

Hér kan man nulstille salgsdata uden at udskrive de respektive rapporter. Man bør dog være opmærksom på at man også kan slette programdata (punkt 13 **SLET PLU'ER**). Normalt vil man slette samtlige salgsdata før terminalen tages i brug for første gang, eller i forbindelse med årsafslutning. Det kan man f.eks. gøre ved trykke på **SLET ALT (1-11)** efterfulgt af punkt 14 **NULSTIL ELEKTRONISK JOURNAL** og punkt 15 **NULSTIL BON#**. Igen er det nødvendigt at advare imod at trykke på **SLET PLU'ER** som vil slette program for samtlige indkodede varer. Dette bør kun gøres hvis man starte forfra og f.eks. vil opbygge et helt nyt menukort.

### **1. NULSTIL TOTALER, TÆLLERE & GT**

Nulstiller omsætning på alle kasserapporter inklusive grand totaler.

### **2. NULSTIL TOTALER & TÆLLERE**

Nulstiller omsætning på alle kasserapporter eksklusive grand totaler.

### **3. NULSTIL GRAND TOTALER**

Nulstiller kun grand totaler.

### **4-7. NULSTIL DEPOTER TYPE 1-4**

Nulstiller alle ikke-afregnede depoter (borde, konti, værelser, etc). Berører ikke kasserapporter.

### **8. NULSTIL GENKALD**

Nulstiller hukommelsen for tidligere afregnede ekspeditioner.

### **9. CLEAR PRODUCT PROJECTIONS**

Endnu ikke supporteret.

### **10. CLEAR TIME-KEEPING**

Nulstiller tidskontrollen for arbejdstid og omkostninger på personale.

### **11. CLEAR CLERK INTERRUPT**

Nulstiller salg som er parkeret (sat på hold).

### **12. CLEAR PRE-POLL STATUS FLAG**

Benyttes hvis terminalen er blokeret i forsøget på at foretage en konsolideret netværksrapport.

### **13. SLET PLU'ER**

Sletter programdata for samtlige PLU'er. Øvrige programdata bibeholdes.

### **14. NULSTIL ELEKTRONISK JOURNAL**

Nulstiller journalen uanset størrelse og uden udskrivning.

**15. NULSTIL BON#**

Nulstiller det fortløbende bon nummer.

**SLET ALT (1-11)**

Nulstiller alt hvad der hidrører omsætning, altså punkt 1-11 på én gang.

## **PLACÉR TASTER**

### **TASTATUR/SKÆRM OPSÆTNING**

Det er muligt at opbygge op til 200 forskellige skærbilleder, med op til (afhængig af størrelse) 80 forskellige taster.

Hér kan man placere nye taster, ændre position, størrelse, farve eller bitmap symboler.

### **SÅDAN LÆGGER MAN TASTERNE UD**

Med piletasterne i øverste højre hjørne bladres frem eller tilbage til den skærmside som skal redigeres. Alternativt kan man trykke på 0. START SKÆRM tasten og indtaste side nummeret.

Normalt vil start skærmen (side 0) indeholde de overordnede kategorier, som er links eller genveje til de respektive varesider (side 13-200).

Når man har fundet frem til siden som skal redigeres, trykkes på tastepositionen efterfulgt af tryk på TAST. Der åbnes nu et nyt skærbillede hvor der vælges mellem flg.;

#### **-FUNKTION**

Viser en liste over samtlige funktionstaster.

#### **-PLU**

Viser alle PLU numre som er oprettede.

#### **-SIDE**

Viser en liste med samtlige 200 skærmsider og deres respektive betegnelser.

Der bladres med PAGE UP og PAGE DOWN taster og vælges ved at markere linien og trykke OK. Kender man på forhånd nummeret varen eller funktionen, kan man i stedet benytte ciffertastaturet og indtaste dette på FUNKTION, PLU eller SIDE umiddelbart under og trykke OK.

### **REDIGERING OG KOPIERING AF TASTER**

Når tasten er udlagt på den ønskede side og position, kan den redigeres ved først at markere den og herefter at trykke på enten;

#### **-IMAGE**

Det er muligt at få en tegning eller et billede på tasten i stedet for en tekst. Dette billede skal man i forvejen have kopieret ned på et SD kort og isat dette i fronten på terminalen. Ved tryk på IMAGE vises de tilgængelige bitmaps (forhandleren kan oplyse yderligere om formater etc.)

#### **-FONT STR.**

Der kan her vælges mellem 4 skriftstørrelser.

#### **-SKRIFT FARVE**

Vælg sort eller hvid skrift farve.

### **-TASTE FARVE**

Vælg blandt de 18 mulige tastefarver.

### **-TASTE TYPE**

Vælg form og størrelse på tasten.

Når tasten er oprettet og færdig-redigeret, kan den kopieres til andre skærmsider. Tryk på ANVEND og angiv hvilke sider (fra skærmside og til skærmside) tasten skal kopieres til. Det er også muligt at kopiere samtlige oprettede taster fra én side til andre skærmsider. Tryk på KOPIER og angiv hvilke sider der skal kopieres til. Ønsker man at fjerne en tast, markeres den og trykkes på RESET. Den vil herefter blive fjernet fra den aktive side (men ikke på evt. andre sider).

## **STATUS FOR SKÆRM SIDE**

For alle sider (ekskl. side 0 – start skærm) er det muligt at opsætte flg. status:

### **-SKIFT TIL SKÆRM SIDE**

Dette er et link til en anden side (skærbillede). Angiv til hvilken side som skærmen skal skifte til, når der er solgt det antal varer som er angivet i punktet herunder.

### **-ANTAL VALG**

Angiv antal varer der kan sælges før der automatisk skiftes side til andet skærbillede (se ovenstående).

### **-VARE MULTIPLIKATION**

Angiv om det er tilladt at gange på siden.

### **-GÅ TIL FORSIDE**

Angiv om det er tilladt at forlade siden med TILBAGE (DONE) tasten også selvom det solgte antal varer er mindre end angivet i ANTAL VALG

## **S-PROGRAM UDSKRIFTER**

Her kan man få udskrevet oplysninger om nedenstående program indstillinger;

### **TILDELT HUKOMMELSE**

Udskriver hvor megen plads i hukommelsen som er afsat til f.eks. PLUér, ekspedienter, rapporter, etc.

### **SYSTEM INDSTILLINGER**

Udskiver de mest basale indstillinger for terminalen som f.eks. terminal#, opsætning af netværk, passwords og server status.

### **VALG AF PRINTER DRIVER**

Udskriver oplysninger om de tilgængelige printerdrivere.

### **TILSLUTTEDE ENHEDER**

Udskriver hvilke enheder som er tilsluttede de respektive porte.

### **OPSÆTNING AF PORT**

Udskriver hvorledes de respektive porte er konfigurerede.

## ÅBN VED BLOKERING

I tilfælde af afbrydelse af netværksforbindelser, kan det ske at terminalen låser depoter eller ekspedienter. Når forbindelserne er genoprettede skal depot- og ekspedientdata ligeledes genoprettes. Dette skal udføres fra MASTER terminalen som administrerer disse data, ved at indtaste de blokerede numre på henholdsvis;

ÅBN BLOKERET DEPOT

ÅBN BLOKERET EKSPEDIENT

## **BORDPLAN**

I stedet for at registrere bord salg med via et bord nummer på BORD NR. tasten, er det muligt at gøre brug af en grafisk bordplan. Hér kan man på en gang få et overblik over samtlige borde og deres aktuelle status; om bordet er optaget, hvor mange gæster som sidder ved bordet og den aktuelle saldo.

Nedenstående beskrives hvorledes man opretter en bordplan samt den naturlige rækkefølge;

### **-LOK. INFO**

Angiv navne for op til 5 lokaliteter, f.eks.; RESTAURANT STUEN, RESTAURANT 1. SAL, CAFÉ, BAR og TERRASSE

### **-LOK.**

Vælg hér hvilken lokalitet eller afdeling som skal redigeres.

### **-NYT BORD**

Angiv hvilket bord nummer som skal oprettes og tryk OK

### **-PLACERING**

Når bordet er markeret kan det flyttes enten ved brug af O N V H (op, ned, venstre, højre) taster, eller ved at trykke på FLYT og derefter på den position på skærmen der skal flyttes til.

### **-OPRET FLERE**

I stedet for at oprette bordene ét ad gangen, kan man oprette flere på én gang. Vælg henholdsvis hvor mange borde der skal oprettes horisontalt (antal kolonner) og vertikalt (antal rækker). Systemet vil automatisk tildele de oprettede borde, numre efter tilgængelighed. Disse bord numre kan herefter ændres med;

### **-REDIGER BORD**

Benyttes til at ændre bord nummer på et allerede oprettet bord.

### **-SLET BORD**

Sletter det markerede bord.

### **-SLET ALLE**

Sletter alle borde på den aktive lokalitet.

### **-BORD FORM**

Bordene kan individuelt varieres i op til 7 forskellige forme.

### **-BAGGRUND**

Hér kan baggrundsfarven ændres for den aktive lokalitet.

# PGM - PROGRAMMING

## **PLU – OPRET & REDIGER**

Ved PLU Programmering, tildeles PLU'erne varetekster, varegrupper, statusgrupper, én eller flere priser samt diverse indstillinger.

Hvorledes den enkelte PLU optræder, bestemmes primært af hvilken statusgruppe den er tilknyttet.

### **BETEGNELSE**

Vareteksten som optræder på skærmen, kassebonen og rapporter.

### **LAGER LINK PLU#**

Angiv nummer på den PLU som et evt. lagertræk skal ske fra. F.eks. hvis der ikke umiddelbart føres lager for den PLU man er i færd med at oprette. Det kunne eksempelvis være at man opretter en 1/2 l. fadøl. Der vil i reglen ikke være lagerstyring på hvor mange halve liter fadøl man har på lager. Derfor trækker denne PLU lager på et andet varenummer, f.eks. et andet PLU nummer med betegnelsen "fustage".

### **LAGER ANTAL**

Hér angives hvor mange enheder som trækkes fra "hovedlager nummeret". Hvis en fustage f.eks. indeholder 25 liter øl, vil man i nærværende eksempel angive lagertrækket for 1/2 l. fadøl til 1/50 eller 0,02

### **VAREGRUPPE LINK #1**

Angiv hvilken varegruppe PLU'en skal høre under.

### **PLU STATUS GRUPPE LINK#**

Angiv statusgruppe for PLUén.

### **TÆLLER**

Angiv her hvor mange enheder som skal trækkes fra produkt mix gruppen når denne vare bliver solgt. Er man f.eks. i gang med at oprette en dobbelt irish coffee angives antal til 4 enheder (cl.) ud af en flaske whisky på 70.

### **PRODUKT MIX#**

Indtast link# for tilhørende produkt mix gruppe (se afsnit om produkt mix). Fungerer sammen med ovenstående tæller.

### **OPSKRIFT#**

Indtast link# til lager for bestanddele. Når varen sælges påvirkes lager for de enkelte bestanddele som indgår i varens sammensætning (opskrift).

### **MIX & MATCH #**

Hvis der ydes rabat på varen ved køb af et bestemt antal, eller når den sælges sammen med andre rabat-givende varer, angives MIX & MATCH nummeret (eller rabatgruppen) hér.

### **INAKTIV**

Dette forhindrer varen i at blive solgt uden at den nedlægges. Således kan den til enhver tid genaktiveres ligesom evt. rapportdata bibeholdes.

**FAST PRIS**

Angiv om varen har fast programmeret pris eller om den er åben.

**TILLAD PRIS ÆNDRING**

Giver mulighed for at ændre (overskrive) en fast pris i salgsøjeblikket.

**FUNKTIONS LISTE LINK**

Ved at hæfte en funktionsliste til en vare, vil denne fremkomme på skærmen når varen sælges. Det kunne f.eks. være at når man sælger en T-bone steak, at der så automatisk skulle linkes til et skærmbillede hvor man kunne vælge mellem bagt kartoffel, pommes frites osv.

**PRIS/MAX 1 - 5**

Indtast prisen for denne vare, eller hvis der er tale om en åben PLU, et max. beløb for varen.

**PRS N 1 - 5****POINT 1 - 5**

## **PLU – STATUS GRUPPE**

I PLU Status Grupperne angiver man de fælles indstillinger som er gældende for de tilknyttede PLU'er.

### **MOMS INFO**

Afkryds momssats. I Danmark vælges moms 1 eller ingen moms.

### **GRUPPE LINK #2**

Angiv gruppe 2 link.

### **GRUPPE LINK #3**

Angiv gruppe 3 link.

### **ER PLU'ER I GRUPPEN AKTIVE?**

Giver mulighed for at deaktivere alle tilhørende PLU'er uden at slette dem. Har man f.eks. en statusgruppe for alle julevarer, behøver man blot at deaktivere denne uden for juleperioden. Man kan således hurtigt gøre dem virksomme igen næste jul.

## TILVALGS PLU

En tilvalgs PLU er et tilvalg eller en ledsagetekst til et regulært varesalg. Det kunne f.eks. i en restaurant være tilvalg af salat, kartoffel eller sauce. Eller det kunne være en tekst som angiver tilberedning (rød, medium, gennemstegt). Tilvalg kan således både være med og uden pris, ligesom de printes i andet format så det nemt for kokken at identificere dem.

### **TVUNGEN INDTAST AF TILVALG?**

Tvinger ekspedienten til at foretage et tilvalg umiddelbart efter salg af varen.

### **ER PLU'EN ENKELTSALG**

Når varen sælges, afsluttes automatisk som kontantsalg.

### **ER PLU'EN NEGATIV?**

Ændrer status til negativ (benyttes f.eks. til flaskepant).

### **ER PLU'EN HASH**

Salg af en PLU med HASH status, udspecificerer denne og andre PLU'er med samme status i en separat total på kasserapporten.

### **LITER UDREGNING**

For PLU'er med denne status sættes prisen i PRIS/MAX til prisen pr. liter med status som en åben PLU.

### **IS PLU FOOD STAMP ELIGIBLE**

Funktion som ikke benyttes i Danmark.

### **OMSÆTNINGS NEUTRAL PLU?**

PLU'en optræder som normalt på bon, regning og evt. køkkenprinter, men tælles ikke med på kasserapporter.

### **VÆGT VARE?**

Hvis aktiveret kalkuleres salgsprisen for varen ved at gange kiloprisen (som sat i PRIS/MAX) med en vægtfaktor som indtastes enten manuelt eller som hentes automatisk fra en tilsluttet vægt.

### **HENT AUTOMATISK VÆGT?**

Se ovenstående.

### **AUTO TARA# (0 - 20)**

Hvis JA vil det angivne tara# referere til en forudprogrammeret tara vægt (se under FUNKTIONSTASTER).

### **LAGER PLU**

Skal der være lagerstyring for denne PLU?

### **NEGATIVT LAGER?**

Skal positive lager antal angivet for bestanddele, konverteres til negative totaler?

**TILLAD PROMO?**

Må varen "sælges" uden pris? (f.eks. som repræsentation).

**TILLAD SPILD?**

Må ekspedienten registrere spild for denne vare (ødelagte eller kasserede varer) for at få afstemt lager.

**TILLAD RABAT?**

Må der gives rabat på varen?

**TILLAD TILLÆG?**

Må der pålægges gebyr på varen?

**TVUNGEN NOTATRYK?**

Vil kræve at der lægges en nota i en tilsluttes nota-/bilagsprinter når varen sælges.

**TVUNGEN NUMMER#?**

Tvinger ekspedienten til at indtaste et referencenummer umiddelbart efter varen.

**PRINT PÅ KV**

Skal varen vises på køkkenskærm?

**KØKKEN VIDEO GRUPPE #**

I hvilken gruppering skal varen optræde i på køkkenskærmen?

**FARVE PÅ DISPLAY PÅ KV (0-31)**

Farvekode for tekst på køkkenskærm.

**PRINT PÅ KØKKENPRINTER**

Print på køkkenprinter?

**PRINT PÅ KP GRUPPE# 1 - 9**

I hvilken gruppering skal varen printes på køkkenprinter?

**PRINT RØD PÅ KØKKENPRINTERE?**

Print varer i rød på køkkenbon. (hvis køkkenprinteren er en matrixprinter. Er der tale om en thermoprinter, printes i stedet i negativt format).

**PRINT RØD PÅ BON?**

Print varer i rød på kassebon (hvis printeren er en matrixprinter. Er der tale om en thermoprinter, printes i stedet i negativt format).

**PRINT PÅ BON?**

Skal varen printes på kassebon?

**PRINT PÅ JOURNAL**

Skal varen printes på journalen (revisionslisten).

**VIS PÅ SKÆRM?**

Skal varen vises på skærmen?

**PRINT PÅ REGNING?**

Skal varen printes på regningen?

**PRINT PRIS PÅ REGNING**

Skal varens pris printes på regningen (uanset ja eller nej vil den blive inkluderet i totalen).

**PRINT PRIS PÅ BON/JOURNAL?**

Skal varens pris printes på bon og journal (uanset ja eller nej vil den blive inkluderet i totalen).

**AUTO SEND TIL KP?**

Vil sende varen til køkkenprinter samtidig med den sælges (normalt sendes varen først når der trykkes på NY SALDO tast eller på en betalingstast (KONTANT, DANKORT, etc.).

**AUTO GRUPPE #**

Gruppe som er bestemmende for hvor varen printes.

**TILBEREDNINGS VARE?**

Skal der udskrives separate køkken boner; én blot med de bestille varer og én med varer plus tilberednings oplysninger?

**LINK NV IMAGE#**

Er der tilsluttet en thermoprinter kan man få printet et image når varen sælges.

## **PLU – LAGER**

PLU LAGER er et simpelt lagersystem hvor man håndterer lagerstyring for “hele varer”, altså varer som ikke er sammensatte af flere ingredienser. Ved sammensatte varer henvises til PRODUKT & BESTANDDEL program.

### **TILGANG**

Her tilføres det eksisterende lager yderligere varer.

### **AFGANG**

Her reduceres det eksisterende lager.

### **OVERSKRIV**

Her overskrives det eksisterende lager med nye tal.

## **INDTAST AF PLU LAGER**

### **PLU#**

Indtast PLU nummer for den ønskede vare.

### **BETEGNELSE**

Betegnelsen på den pågældende vare.

### **LAGER:**

Dette er det aktuelle lager antal og den værdi som justeres med henholdsvis TILGANG, AFGANG og OVERSKRIV.

## **PLU – MINIMUMS LAGER**

Enhver vare som er defineret som en lager PLU, kan tilknyttes en minimums lager faktor. Når lageret for den enkelte vare er under minimum, vil den optræde på PLU MINIMUMS LAGER rapporten og man kan således få udprintet en liste over varer som evt. skal genbestilles.

### **PLU#**

Indtast PLU nummer for den ønskede vare.

### **BETEGNELSE**

Betegnelsen på den pågældende vare.

### **MINIMUMS LAGER**

Angiv minimums lager for denne vare.

## **VAREGRUPPER**

Varegrupperne benyttes til at gruppere PLU'erne således at man kan få en rapport som viser salget for de enkelte varekategorier. En PLU kan rapportere i op til 3 varegrupper.

Varegruppe link #1 sættes under PLU programmering.  
Gruppe links #2 og #3 sættes under PLU Status Gruppe programmering.

### **LÆG TIL GRUPPE TOTAL?**

Skal salget for denne varegruppe lægges til varegruppe totalen? Vær opmærksom på kun at vælge total for ét gruppe link, da man ellers vil få en forkert total.

### **MOMS INFO**

Benyttes kun hvis moms ikke er bestemt i PLU programmering.

## FUNKTIONSTASTER

### FLYT BORD

Anvendes til at flytte eller konsolidere omsætning mellem borde (depoter)

#### MANAGER TVANG?

Kun manageren kan anvende denne tast

### SLET BON

Anvendes til at slette en hel (ikke afsluttet) transaktion.

#### MAX (0:INGEN BEGRÆNSNING) MANAGER TVANG?

Angiv max beløb for denne funktion  
Kun manageren kan anvende denne tast

#### NOTA TVANG

Nota tvang (kun på printere med nota funktion)

#### PRINT PÅ BON

Skal der printes på bon ved brug af denne funktion

### KONTANT

Anvendes til at afslutte eller modtage betaling ved kontant salg. Byttepenge udregnes når det modtagne beløb er større end salgs beløbet.

#### MAX (0:INGEN BEGRÆNSNING) EKSKL. MOMS ÅBEN SKUFFE?

Angiv max beløb for denne funktion  
Udelader moms hvis afkrydset  
Skal skuffen åbne ved brug af denne funktion.

#### NOTA TVANG

Nota tvang (kun på printere med nota funktion)

#### TVANG FOR MODTAGET

Der skal indtastes modtaget beløb for byttepenge udregning

#### SPÆR FOR SPLIT BETALING

Forhindrer betaling mellem flere betalingstyper

#### SPLIT BETALING KUN MANAGER

Kun manageren kan udføre split betaling

#### MØNT DISP. PORT# (0-7)

Reserveret

### DEKLARER DRIKKEPENGE

Anvendes til at opgøre indtjente drikkepenge

#### MANAGER TVANG?

Kun manageren kan anvende denne tast

#### NOTA TVANG

Nota tvang (kun på printere med nota funktion)

## NOTA

Anvendes (hvis notaprinter er tilsluttet) til print på nota

<b>PRINT NOTA PÅ PRINTER (0 – 40)</b>	Hvilken system printer skal der udskrives på
<b>AUTOMATISK NY SALDO</b>	Ved notaprint skal regningen automatisk lukkes
<b>PRINT BON# PÅ REGNING ?</b>	Skal regningen påføres samme nummer som bon?

## CHECK

Anvendes til at afslutte et salg med check

<b>MAX (0:INGEN MAX) EKSKL. MOMS ÅBEN SKUFFE?</b>	Angiv max beløb for denne funktion Udelader moms hvis afkrydset Skal skuffen åbne ved brug af denne funktion.
<b>NOTA TVANG</b>	Nota tvang (kun på printere med nota funktion)
<b>TVUNGEN CHECK AFSTEMPLING</b>	Tvinger operatøren til at afstemple check (kun på printere med nota funktion)
<b>TVANG FOR MODTAGET</b>	Der skal indtastes modtaget beløb (for evt. byttepenge udregning)
<b>SPÆR FOR SPLIT BETALING</b>	Forhindrer betaling mellem flere betalingstyper
<b>SPLIT BETALING KUN MANAGER</b>	Kun manageren kan udføre split betaling
<b>NUMMER# TVANG</b>	Der skal indtastes et reference nummer
<b>MAX J=BYTTEPENGE N=BETAL</b>	Max værdi kan enten referere til salgsbeløb eller byttepenge
<b>MØNT DISP. PORT# (0-7)</b>	Reserveret

## CHECK VEKSLING

Anvendes ved indløsning af en check (udenfor salgstransaktion)

<b>MAX (0:INGEN BEGRÆNSNING) MANAGER TVANG?</b>	Angiv max beløb for denne funktion Kun manageren kan anvende denne tast
<b>OVERSKRID MAX KUN MANAGER</b>	Kun manageren kan indløse over max værdi
<b>NOTA TVANG</b>	Nota tvang (kun på printere med nota funktion)

## CHECK AFSTEMPLING

Anvendes til at afstempe en check med en forud programmeret tekst

### UDSKRIV PÅ (1 – 6)

Angiv printer port for check afstempling

## FORTSÆT

Anvendes i forbindelse med magnetkort læser

## CLEAR

Tryk CLEAR for at rette numeriske fejl indtastninger

## VALUTA 1 - 5

Anvendes til at konvertere og vise salgs totalen i fremmed valuta. Det er muligt at få valuta 1 beløbet printet ud kassebonen mellem totalen og kontantbeløbet ved alle transaktioner selvom man ikke trykker på valuta tast. Derfor vil man ofte vælge Euro som valuta 1, således at man får vist salgs totalen både i danske kroner og i Euro.

### KURS

Indsæt omregningsfaktor for den pågældende valuta. Faktoren findes ved at dividere den aktuelle kurs op i 100. Står f.eks. kursen for Euro f.eks. til 745 gøres det således  $100/745 = 0.13423$  (benyt 5 cifre efter decimal)

### BYTTEPENGE I VALUTA

Skal byttepenge beløbet udregnes i danske kroner eller fremmed  
Hvilken skuffe skal åbne

### LINK SKUFFE # (0-2)

## EKSPEDIENT #

Anvendes til at tilmelde ekspedient med kode #

## EKSPEDIENT 1- 10

Anvendes til at tilmelde ekspedient med direkte tryk på en tast (uden kode #)

## FEJL

Anvendes ved direkte korrektion. Annullerer den sidst registrerede vare.

### MAX (0:INGEN BEGRÆNSNING) MANAGER TVANG?

Angiv max beløb for denne funktion  
Kun manageren kan anvende denne tast

### NOTA TVANG

Der skal isættes en nota i printerens ved brug af denne funktion

## **GÆSTER #**

Anvendes til at registrere antallet af gæster f.eks. ved et bord.

### **TVUNGEN VED DEPOT SALG**

Der skal angives antal gæster når et bord eller en konto åbnes

### **TVUNGEN VED ALT SALG**

Der skal angives antal gæster forud for et hvert salg

### **PRINT KP**

Skal antal gæster printes på køkkenprinter?

### **PRINT PÅ BON**

Skal antal gæster printes på bonprinter?

## **HOLD**

Anvendes til at tilbageholde en eller flere varer fra at blive udskrevet på køkkenprinter, når der afsluttes på NY SALDO tast. Systemet kan programmeres til at advare eller automatisk udskrive tilbageholdte varer når bordet (depotet) genåbnes.

### **MANAGER TVANG?**

Kun manageren kan anvende denne tast

## **ÅBNE BORDE (KONTI, DEPOTER, ETC)**

Anvendes til at vise en liste med ikke afregnede saldi.

### **MANAGER TVANG?**

Kun manageren kan anvende denne tast

## **RETUR**

Benyttes ved returnering af varer

### **MAX (0:INGEN BEGRÆNSNING) MANAGER TVANG?**

Angiv max beløb for denne funktion  
Kun manageren kan anvende denne tast

### **NOTA TVANG**

Nota tvang (kun på printere med nota funktion)

### **LÆG TIL GRAND TOTAL**

Øger (i stedet for som normalt hvor der trækkes fra) grand totaler

### **UNDLAD AT TRÆKKE FRA PLU TL**

Undlader (i stedet for som normalt hvor der trækkes fra) at påvirke PLU total

## **MAKRO 1 - 40**

Benyttes til at eksekvere en forud programmeret sekvens af op til 50 tastetryk

### **MANAGER TVANG?**

Kun manageren kan anvende denne tast

## **BETALING #**

Anvendes til at afslutte eller modtage betaling ved diverse kreditsalg eller andre betalingsmidler.

## **BETALING 1 - 16**

Anvendes til at afslutte eller modtage betaling ved diverse kreditsalg eller andre betalingsmidler.

<b>MAX (0:INGEN MAX)</b>	Angiv max beløb for denne funktion
<b>EKSKL. MOMS</b>	Udelader moms hvis afkrydset
<b>ÅBEN SKUFFE?</b>	Skal skuffen åbne ved brug af denne funktion.
<b>NOTA TVANG</b>	Nota tvang (kun på printere med nota funktion)
<b>TVANG FOR MODTAGET</b>	Der skal indtastes modtaget beløb (for evt. byttepenge udregning)
<b>SPÆR FOR SPLIT BETALING</b>	Forhindrer at der afregnes med flere forskellige betalingsmidler
<b>SPLIT BETALING KUN MANAGER</b>	Kun manageren må udføre split betaling
<b>NUMMER# TVANG</b>	Der skal indtastes et reference nummer
<b>TILLAD BYTTEPENGE UDREGNING</b>	Må der indtastes et beløb på denne funktion som er større end totalen (for udregning af byttepenge)
<b>MØNT DISP. PORT# (0-7)</b>	Reserveret
<b>TILSLUT EFT TERMINAL</b>	F.eks. dankort- eller Sagio terminal
<b>TILLAD BETAL MED KORT</b>	Brug af Smart Card (magnet kort)
<b>PRINT LINIE TIL UNDERSKRIFT</b>	Vælg om der skal printes en linie for kunde underskrift ved brug af denne funktion
<b>PRINT KORT DETALJER</b>	Skal oplysninger fra kort printes på bon eller regning
<b>EFT TRANS FUNKTION (0-9)</b>	Reserveret

## **MODIFIER 1 - 10**

Anvendes forud for tryk på en PLU til vedhæfte en tekst eller til at ændre et ciffer i PLU nummeret således at en anden PLU registreres. MODIFIER taster kan også programmeres til at ændre betegnelsen på varen.

<b>MANAGER TVANG?</b>	Kun manageren kan anvende denne tast
<b>KUN ÆNDRING AF BETEGNELSE</b>	Ændrer kun betegnelse på varen ikke kode #
<b>PRINT BETEGNELSE PÅ REGNING</b>	Vælg om modifier tekst skal printes på regningen
<b>PRINT BETEGNELSE PÅ BON</b>	Vælg om modifier tekst skal printes på bon
<b>PRINT BETEGNELSE PÅ KP</b>	Vælg om modifier tekst skal printes på køkkenprinter
<b>PÅVIRKER CIFFER 1-18 I PLU# VÆRDI PÅ BERØRTE CIFFER (0-9)</b>	Angiv hvilket ciffer som skal ændres Angiv hvilken værdi det berørte ciffer skal øges med. Vælger man f.eks. at ciffer nummer 3 i PLU nummeret skal øges med 2 vil det betyde at hvis man trykker på modifier tast forud for PLU #1 vil man således få registreret PLU #201

## **#/INTET SALG**

Anvendes til at indtaste et reference- eller følgeseddel nummer på kunde-  
bon/regning. Kan også anvendes som INTET SALG tast for at åbne kasseskuffen  
udenfor salgstransaktion.

<b>MAX ANTAL CIFRE</b>	Angiv det maximale antal cifre for reference nummer.
<b>TILLAD INTET SALG FUNKTION</b>	Tillader ekspedienten at åbne skuffen med tasten
<b>TILLAD NUMMER FUNKTION</b>	Tillader ekspedienten at indtaste et reference nummer
<b>INTET SALG KUN MANAGER</b>	Kun manageren kan anvende denne tast
<b>INTET SALG INAKTIV EFTER #</b>	Når der først er indtastet et reference nummer, kan skuffen ikke bagefter åbnes med tasten i samme transaktion
<b>NOTA TVANG</b>	Nota tvang (kun på printere med nota funktion)
<b>TVUNGEN NR FORUD FOR SALG</b>	Der skal indtastes et reference nummer før ethvert salg
<b>NUMMER SKAL INDEHOLDE MAX</b>	Max antal cifre som angivet ovenfor ændres til tvungen antal cifre.
<b>PRINT PÅ BON</b>	Der vil blive udskrevet en bon hver gang tasten anvendes.

## **GL. SALDO**

Anvendes til at indtaste en skyldig saldo manuelt forud for et salg.

<b>SKAL INDFASTES FØR SALG</b>	Tvinger ekspedienten til at indtaste gl. saldo inden transaktionen påbegyndes.
<b>TVUNGEN GL. SALDO</b>	Tvinger ekspedienten til at indtaste gl. saldo inden transaktionen afsluttes.

## **UDBETALING 1 - 5**

Anvendes når der udbetales penge fra kasseskuffen

<b>MAX (0:INGEN MAX) MANAGER TVANG?</b>	Angiv max beløb for denne funktion Kun manageren kan anvende denne tast
<b>NOTA TVANG</b>	Nota tvang (kun på printere med nota funktion)

## **GENKALD**

Tryk på GENKALD vil vise de forudgående transaktioner, startende med den sidste, på skærmen. Man bladrer "baglæns" ved at trykke gentagne gange på tasten. Det er muligt at udskrive en kopi af den viste transaktion ved at trykke på BON KOPI tasten. Hvor mange boner eller regninger som kan genkaldes, er forudbestemt i hukommelsen.

## **MANAGER TVANG?**

Kun manageren kan anvende denne tast

## **PLU**

Anvendes ved salg med varenummer frem for at trykke direkte på varen på tastaturet.

## **%1 - %10**

Det er muligt at indkode op til 10 rabat/tillægs taster med forskellig funktionalitet.

<b>MAX / SATS</b>	Indsæt satsen hvis den er fast, eller en max sats hvis den er åben.
<b>MOMS 1 - 6</b>	Hvis der skal der beregnes moms af rabatten eller tillægget, sættes kryds ved
<b>FUNKTION ER INAKTIV</b>	Giver mulighed for at deaktivere funktionen uden at slette den og derved også dens indstillinger.
<b>FUNKTION KUN FOR MANAGER</b>	Kun manageren kan anvende denne tast
<b>FUNKTION: SALG / VARE</b>	Skal der gives rabat af totalbeløb eller kun på en individuel vare.
<b>FUNKTION: BELØB / PROCENT</b>	Udgør rabatten (eller tillægget) et beløb eller en procentsats.
<b>FUNKTION: PLUS / MINUS</b>	Er der tale om en rabat eller et tillæg.
<b>FUNKTION: ÅBEN/FAST</b>	Er der tale om en fast sats (eller beløb) eller skal dette angives manuelt på tasten.
<b>NOTA TVANG</b>	Nota tvang (kun på printere med nota funktion)
<b>OVERSKRIV FAST SATS</b>	Er det muligt at overskrive den fastprogrammerede sats (eller beløb).
<b>OVERSKRIV KUN MANAGER</b>	Kun manageren kan overskrive den fastprogrammerede sats.
<b>FUNKTION PÅVIRKER VARE TOTAL</b>	Påvirker vare totaler på rapporter.
<b>FUNCTION IS FOOD STAMP ELIGL</b>	Benyttes ikke i Danmark.
<b>ALLOW MULTIPLE SALE COUPON</b>	Benyttes ikke i Danmark..
<b>TILLAD KUN EN SUBTL RABAT</b>	Der må kun ydes total rabat en gang pr transaktion
<b>RABAT ER LIG MED NEDRUNDING</b>	Hvis et salg resulterer i en saldo med decimal beregnes rabatten som den forud programmerede nedrundings faktor

## **LÆS PRIS**

Anvendes til at få prisen for en vare vist på skærmen uden at sælge varen.

### **MANAGER TVANG?**

Kun manageren kan anvende denne tast

### **FUNKTION ER: STAY DOWN/POP UP**

Vælg om LÆS PRIS kun skal vedrøre den efterfølgende vare (POP UP) eller om den skal kunne læse pris for flere varer på en gang (STAY DOWN)

## **PRIS NIVEAU 1 - 20**

Med et tryk på PRIS NIVEAU umiddelbart før varen kan man ændre den normale pris, til en alternativ forprogrammeret pris (se PLU PROGRAMMERING)

### **MANAGER TVANG?**

Kun manageren kan anvende denne tast

## **PRINT**

Anvendes til midlertidigt at ændre printer status for en PLU således at der udskrives til en alternativ printer.

### **UDSKRIV PÅ # (0-40)**

Vælg printer som den (eller de) efterfølgende vare skal udskrives til.

## **PRINT REGNING**

Anvendes til at udskrive regning for depot type 1 – 4

### **PRINT REGN PÅ PRINTER # (0-40)**

Vælg hvilken printer som der skal udskrives til.

### **PRINT REGNING AUTOMATISK**

Når der afregnes et depot med en af betalingstasterne (KONTANT, DANKORT, ETC) printes regningen automatisk ud uden brug af denne tast.

### **PRINT REGN# PÅ REGNING**

Det fortløbende bon-/regningsnummer printes på regningen

## **PRINT HOLD**

Anvendes til at udskrive en tilbageholdt køkkenordre til den respektive printer

### **MANAGER TVANG?**

Kun manageren kan anvende denne tast

**PROMO**

Tryk på PROMO tast for at udelade pris registrering for efterfølgende varer. Totaler påvirkes heller ikke på rapporter, men tællere for antal øges. Anvendes til at registrere varer f.eks. ved repræsentation.

**MANAGER TVANG?**

Kun manageren kan anvende denne tast

**MOMS 1 - 6**

Skal der beregnes moms?

**AFMELD**

Hvis man har benyttet magnetkort til at melde tjenere på og der ikke gennemføres et salg, kan man afmelde igen med denne tast.

## **DEPOT 1 – 4 (BORD#, KONTO#, VÆRELSES#, ETC)**

Depot systemet kan programmeres til kun at gemme saldi for de respektive konti (HARD CHECK) eller komplette transaktioner (SOFT CHECK). Man kan sideordnet køre op til 4 depot systemer, f.eks. kunne man på et hotel benytte depot type #1 til borde i restauranten, depot type #2 til værelser og depot type #3 til konto kunder. Der kan så overføres komplette regninger fra det ene depot system til det andet.

<b>MANAGER TVANG?</b>	Kun manageren kan anvende denne tast
<b>TVUNGEN STOL#</b>	Efter indtast af bord nr. tvinges tjeneren til at indtaste stol nummer på hver gæst ved bordet. Således at det bliver lettere at splitte den endelige regning i flere separate regninger.
<b>BORD NR. TVANG</b>	Tvinger tjeneren til at indtaste et bord nummer.
<b>FLERE REGNINGER PR. BORD TVUNGEN ANTAL GÆSTER</b>	Tillader flere regninger pr. bord. Der skal angives antal gæster umiddelbart efter åbning af depot.
<b>DEPOT TVANG</b>	Tvinger tjeneren til at indtaste et depot nummer.
<b>TERMINAL GENERERER DEPOT NR</b>	Terminalen genererer selv et fortløbende depot nummer på der trykkes på tasten.
<b>DEPOT LÅST TIL EKSPEDIENT</b>	Ekspedienten kan kun arbejde med depoter som vedkommende selv har åbnet.
<b>PRINT DEPOT# PÅ BON PRINT DEPOT# PÅ JOURNAL</b>	Skal depot nummeret printes på bon? Skal depot nummeret printes på journal?
<b>PRINT DEPOT# KP</b>	Skal depot nummeret printes på køkkenprinter?
<b>AUTO GENERER DEPOT#</b>	Ved tryk på tasten hentes automatisk det "ældste" åbne depot.
<b>PRINT VED NY SALDO</b>	Udskriv transaktionen når der afsluttes med NY SALDO tast.
<b>TVUNGEN BRUG AF OPRET BORD</b>	Når der åbnes et nyt bord (uden omsætning) skal det ske med OPRET BORD tast.
<b>LÆNGDE PÅ DEPOT# (0-10)</b>	Angiv maksimal længde på depot nummer.

## **BON ON /OFF**

Anvendes til at slå bonprint henholdsvis til og fra.

## **INDBETALING 1 - 2**

Anvendes til indbetalinger som ikke skal registreres som salgs transaktioner, f.eks. når der afregnes tidligere kreditsalg.

**MAX (0:INGEN MAX)  
MANAGER TVANG?**

Angiv max beløb for denne funktion  
Kun manageren kan anvende  
denne tast

**NOTA TVANG**

Nota tvang (kun på printere med  
nota funktion)

## **BON KOPI**

Tryk på tasten for at få en kopi af sidste transaktion. Kan ligeledes benyttes sammen med GENKALD tast.

## **GENTAG**

Anvendes til hurtigt at gentage en ordre når et depot genåbnes.

**MANAGER TVANG?**

Kun manageren kan anvende  
denne tast

## **VÆGT**

Anvendes når afvejning hentes manuelt fra vægten.

**MANAGER TVANG?**

Kun manageren kan anvende  
denne tast

**TILLAD MANUAL INDTAST  
INGEN INDTAST AF TARA**

Vægten indtastes manuelt  
Vælg om det er muligt selv at  
indtaste tara, eller om den er forud  
programmeret

**MANAGER TVANG FOR TARA  
TVUNGEN INDTAST AF TARA**

Kun manageren kan angive tara.  
Ekspedienten skal indtaste tara  
manuelt.

**VÆGT ANGIVELSE I KG / LB  
ANGIV TARA**

Afvejes der i kg eller pund..  
Åbner en liste for tara  
programmering.

## **STOL#**

Anvendes til at identificere en stol (eller person) i en depot transaktion

### **MANAGER TVANG?**

Kun manageren kan anvende denne tast

### **FUNKTION ER POP UP/STAY DOWN**

Vælg om STOL# kun skal vedrøre den efterfølgende vare (POP UP) eller om der skal kunne indtastes flere varer, således at man selv bestemmer hvornår det næste stol nummer skal indtastes.

## **SPLIT VARE**

Anvendes til at separere konsoliderede varer i forbindelse med STOL# tast.

### **MANAGER TVANG?**

Kun manageren kan anvende denne tast

## **SPLIT BETAL**

Anvendes til at splitte en regning i 2 eller flere lige store dele.

### **MANAGER TVANG?**

Kun manageren kan anvende denne tast

## **LÆS LAGER**

Viser det lagerbeholdning for det efterfølgende PLU nummer.

### **MANAGER TVANG?**

Kun manageren kan anvende denne tast

### **J=STAY DOWN/N=POP UP**

Hvis STAY DOWN vælges vil der kunne vælges flere PLU numre umiddelbart efter hinanden, uden man skal trykke på LÆS LAGER tasten forud for hver PLU.

## **SUBTOTAL**

viser den foreløbige total.

## **BORD 1 - 4**

Benyttes som reference for hvilket bord et depot er relateret til. Der kan være flere depoter pr. bord.

## **NY SALDO 1 - 4**

Anvendes til at afslutte og gemme et depot salg.

**MAX (0: INGEN BEGRÆNSNING)  
EKSKL. MOMS 1 - 6  
MANAGER TVANG?**

Angiv max. beløb for NY SALDO  
Udelader moms hvis afkrydset  
Kun manageren kan anvende  
denne tast

**NOTA TVANG**

Nota tvang (kun på printere med  
nota funktion)

**NUMMER# TVANG**

Der skal indtastes et reference  
nummer med # tast

**PRINT PÅ BON  
PRINT PÅ JOURNAL  
MANAGER TVANG VED NEG SALDO**

Skal der printes på bon  
Skal der printes på journal  
Kun manager må afslutte med en  
negativ saldo

**HARD CHECK PRINTER # (0 - 40)**

Angiv printer nummer ved HARD  
CHECK

**AUTO DEPOT**

Terminalen genererer selv et  
fortløbende depot nummer på der  
trykkes på tasten.

## **MOMS FRI**

Undtager efterfølge vare for momsberging.

**MAX (0:INGEN MAX)  
EKSKL. MOMS**

Angiv max beløb for denne funktion  
Angiv hvilke momssatser som skal  
undtages

**NUMMER# TVANG**

Der skal indtastes et reference  
nummer med # tast

## **MOMS SKIFT 1 - 6**

Skift til alternativ momssats.

## **TIDSKONTROL**

Anvendes ved arbejdstidskontrol for ekspedienter.

**MANAGER TVANG?**

Kun manageren kan anvende  
denne tast

**NOTA TVANG**

Nota tvang (kun på printere med  
nota funktion)

### **DRIKKEPENGE 1 - 3**

Anvendes til at indtaste drikkepenge beløb I forbindelse med depot salg.

<b>MAX (0:INGEN MAX) DRIKKEPENGE PROCENT / BELØB</b>	Angiv max beløb for denne funktion Beregnes drikkepenge som et beløb eller en procentsats
<b>DRIKKEPENGE ÅBEN / FAST MOMS SATS 1-6</b>	Fast takst eller åben Skal der beregnes moms af drikkepenge?
<b>DER SKAL AFREGNES EFTER DP</b>	Drikkepenge skal indtastes umiddelbart inden afregning (på KONTANT, DANKORT, ETC).
<b>DP LÆGGES TIL NETTO &amp; BRUTTO</b>	Drikkepenge er inkluderet i totaler på finans rapport.
<b>DP VED KREDIT TRÆKKES FRA</b>	Ved betaling f.eks. med kreditkort påvirkes beholdning for kontant

### **MELLEM TOTAL**

Anvendes til at udskrive en midlertidig bon uden at afslutte transaktionen. Der printes samtidig en total på bonen for første del- transaktion hvorefter man kan fortsætte med den næste og igen afslutte nummer 2 del- transaktion, igen med MELLEM TOTAL tasten osv. Der kan således fortsættes med at udskrive selvstændige boner med en sammentælling som kun hidrører del- transaktionen, inden man til sidst afslutter med en betalingstast (KONTANT, DANKORT, ETC) for at få en endelig sammentælling af de enkelte boner.

<b>EKSKL. MOMS</b>	Angiv hvilke momssatser som skal undtages
<b>MANAGER TVANG?</b>	Kun manageren kan anvende denne tast
<b>TVUNGEN FØR BETALING</b>	Der skal trykkes på tasten umiddelbart før den endelige afregning.
<b>NOTA TVANG</b>	Nota tvang (kun på printere med nota funktion)
<b>BON# ØGES KUN VED AFSL.</b>	Vælg om bon nummeret skal forøges ved del- transaktioner eller når der afsluttes helt.

### **OVERFØR DEPOT 1 - 4**

Anvendes til at overføre et åbent depot fra en ekspedient til en anden.

<b>MANAGER TVANG?</b>	Kun manageren kan anvende denne tast
-----------------------	---

## **NOTA**

Anvendes til ved afstempling af nota.

## **SPILD**

Anvendes til at registrere varer som går tabt, således at lagerbeholdning tilrettes.

### **MANAGER TVANG?**

Kun manageren kan anvende denne tast

### **NOTA TVANG**

Nota tvang (kun på printere med nota funktion)

### **PÅVIRKER LAGER**

Justerer lager værdier i produkt mix

## **X/TIME**

Anvendes ved multiplikation og split pris.

### **TILLAD SPLIT PRIS**

Muliggør multiplikation med brøker. Hvis man f.eks. indtaster 1 X 3 X efterfulgt af varen, vil resultatet blive en tredjedel af varens pris.

## **OPRET DEPOT 1 – 4 (NYT DEPOT)**

DEPOT tasten tillader normalt både oprettelse af depot samt genkald og videresalg. Der kan dog være tilfælde hvor man ønsker at oprette et depot via en separat tast. Er OPRET DEPOT tasten aktiv vil terminalen altid oplyse ekspedienten, såfremt der indtastes et depot nummer uden omsætning via DEPOT tasten, om at nummeret ikke eksisterer og først skal oprettes.

## **IKKE FUNDEN PLU**

Hvis man scanner en vare som endnu ikke er oprettet, er det muligt både at oprette og registrere varen med denne tast.

## **NY PRIS**

Giver mulighed for at overskrive en fast programmeret pris i salgøjeblikket.

## HÆV KONTANTER

Anvendes til at hæve kontanter fra en tilsluttet dankort terminal. Udspecificeres på kasserapporten og trækkes fra kontant beholdningen.

**MAX (0:INGEN MAX)  
MANAGER TVANG?**

Angiv max beløb for denne funktion  
Kun manageren kan anvende  
denne tast

**NOTA TVANG**

Nota tvang (kun på printere med  
nota funktion)

## TILFØJ SALDO

Anvendes i forbindelse med Smart Card til at forøge saldoen på kortet med et kontant beløb.

**MANAGER TVANG?**

Kun manageren kan anvende  
denne tast

**PRINT KORT DETALJER**

Skal oplysninger fra kortet printes  
på bon (navn, saldo, kort#, etc).

**POINTS OPTJENT FOR HVER 1.00**

Angiv hvor mange point der  
optjenes for hver krone der sælges  
for.

## REDUCER SALDO

Anvendes i forbindelse med Smart Card til at reducere saldoen på kortet med et kontant beløb.

**MANAGER TVANG?**

Kun manageren kan anvende  
denne tast

**PRINT KORT DETALJER**

Skal oplysninger fra kortet printes  
på bon (navn, saldo,  
kort#, etc.).

## TILFØJ POINTS

Anvendes i forbindelse med Smart Card til at forøge antallet af points på kortet manuelt.

**MANAGER TVANG?**

Kun manageren kan anvende  
denne tast

**PRINT KORT DETALJER**

Skal oplysninger fra kortet printes  
på bon (navn, saldo, kort#, etc.).

## REDUCER POINTS

Anvendes i forbindelse med Smart Card til at reducere antallet af points på kortet manuelt.

### MANAGER TVANG?

Kun manageren kan anvende denne tast

### PRINT KORT DETALJER

Skal oplysninger fra kortet printes på bon (navn, saldo, kort#, etc).

## INDLØS POINTS

Anvendes i forbindelse med Smart Card til indløsning af optjente point og udbetaling i kontanter.

### MANAGER TVANG?

Kun manageren kan anvende denne tast

### PRINT KORT DETALJER

Skal oplysninger fra kortet printes på bon (navn, saldo, kort#, etc.).

### VÆRDI AF POINT

Angiv værdi i beløb for hvert optjent point

## VIS DETAJLER

Anvendes i forbindelse med Smart Card til vise kortholderens oplysninger på skærmen.

### MANAGER TVANG?

Kun manageren kan anvende denne tast

### VIS/PRINT DETALJER

Hvilke detaljer skal vises

### KATEGORI

Angiv kategori for rabat og loyalitet. Reserveret.

### AFDELING

### LOYALTETS SALDO

Viser antal optjente point for kortet.

### AKTUEL KONTANT SALDO

Viser den kontante saldo for kortet.

### MAX KONTANT SALDO

Viser max. kontant værdi kortet kan indeholde

### NAVN

Kortholders navn

### FØDSELS DATO

Kortholders fødsels dato

## **PRINT DETALJER**

Anvendes i forbindelse med Smart Card til udskrive kortholderens oplysninger på printeren.

<b>MANAGER TVANG?</b>	Kun manageren kan anvende denne tast
<b>VIS/PRINT DETALJER</b>	Hvilke detaljer skal vises
<b>KATEGORI</b>	Angiv kategori for rabat og loyalitet.
<b>AFDELING</b>	Reserveret.
<b>LOYALTETS SALDO</b>	Udskriver antal optjente point for kortet.
<b>AKTUEL KONTANT SALDO</b>	Udskriver den kontante saldo for kortet.
<b>MAX KONTANT SALDO</b>	Udskriver max. kontant værdi kortet kan indeholde
<b>NAVN</b>	Kortholders navn
<b>FØDSELS DATO</b>	Kortholders fødsels dato

## **TILFØJ SPÆRRELISTE**

Anvendes til at spærre et bortkommet eller stjålet kort.

<b>MANAGER TVANG?</b>	Kun manageren kan anvende denne tast
<b>PRINT KORT DETALJER</b>	Skal oplysninger fra kortet printes på bon (navn, saldo, kort#, etc.).

## **FJERN FRA SPÆRRELISTE**

Anvendes til fjerne et kort fra spærrelisten.

<b>MANAGER TVANG?</b>	Kun manageren kan anvende denne tast
<b>PRINT KORT DETALJER</b>	Skal oplysninger fra kortet printes på bon (navn, saldo, kort#, etc.).

## SYSTEM INDSTILLINGER – GENERELLE FUNKTIONER

### MANAGER KONTROL

#### Negativt salg

Er negativt varesalg forbeholdt manageren?

#### Negativ betal

Er det forbeholdt manageren at afslutte en transaktion som ender med en negativ total?

#### Nul salg

Er det forbeholdt manageren at afslutte en transaktion som ender med en nul saldo?

### OPRINDELIG DESTINATION

Vælg standard for levering; INGEN, EAT-INN (maden indtages på stedet), TAKE OUT (maden afhentes), DRIVE THRU (maden udbringes).

### AFRUNDING VED %

Hvorledes skal der afrundes (3. decimal) ved procent rabat/tillæg.

### AFRUNDING VED SPLIT PRIS

Hvorledes skal der afrundes (3. decimal) ved split pris.

### KONSOLIDER ENS VARER

Hvis den samme vare er solgt flere gange i samme transaktioner, skal varene så konsolideres på bon/regning?

### HASH INDSTIL

Når en vare er indstillet som HASH vare, tælles den som standard ikke med i brutto- og netto totaler, men optræder i stedet i separate totaler. Vælg hér hvilke rapport totaler som skal påvirkes.

### AKTIVER AFRUNDING VED KONTANT

Afrunding (standard i Danmark er 25 øres) udføres ved tryk på KONTANT tast.

### AUTOMATISK AFRUNDING VED SUBTOTAL

Afrunding (standard i Danmark er 25 øres) udføres ved tryk på SUBTOTAL tast.

### AFRUNDINGS SYSTEM

Opsætning af tærskler for henholdsvis op- og nedrunding

### GLOBALT CIFFER MAX

I stedet for at programmere max beløb individuelt på f.eks. hver enkelt PLU etc. er det muligt er det muligt at angiv et max for ethvert salg.

### DIREKTE MULTIPLIKATION

Gør det muligt at indtaste antal varer uden brug af X tast.

#### Max antal cifre (1-5)

Angiv max antal cifre ved direkte multiplikation.

### **KAN OVERSKRIVE PRIS/MAX**

Er det muligt at overskrive max beløb for en vare? Indstillingen angivet hér prioriteres frem for indstillingen angivet f.eks. i PLU programmering.

### **INGEN LYD VED TASTE TRYK**

Skal der være lyd på ved taste tryk?

### **TILLAD ÅBEN PRIS VED VÆGTVARE**

Skal vægten hentes automatisk fra en tilsluttet vægt eller skal den indtastes manuelt med VÆGT tast?

### **DEAKTIVER RETTELSE**

Fjerner muligheden helt for at foretage rettelser (efter total) for alle ekspedienter

### **TILLAD PLU KOPI FRA/TIL**

Gør det lettere at oprette flere PLU'er med samme indstillinger på en gang i stedet for individuelt.

### **BEREGN BYTTEPENGE EFTER TOTAL**

Gør det muligt at udregne byttepenge beløb selvom transaktionen er afsluttet. Indtast modtaget beløb og tryk betalingstast f.eks. KONTANT

### **EKSPEDIENT: POP UP/STAY DOWN**

Angiv om ekspedienten automatisk skal frameldes (POP UP) eller forsat være tilmeldt (STAY DOWN) efter en afsluttet transaktion.

### **EKSPEDIENT TILMELDING**

Angiv hvorledes ekspedienten skal tilmelde sig på terminalen. Vælg mellem fast tast, ekspedient nummer eller med kode.

### **ANTAL MAX FOR X TAST**

Angiv max antal for brug af X tast.

### **KORT TONE FOR BUZZER**

Hvis der vælges JA vil en eventuelt fejlindtastning som aktiveret buzzeren, automatisk blive clearet efter en kort hyletone og en fejlmarkering på skærmen.

### **DEPOT MAX (0=INGEN MAX)**

Angiv den maximale udestående saldo der må være på et depot.

### **EKSPEDIENT LINK KODE ( 1- 10)**

Der kan placeres op til 10 ekspedienter direkte på skærmen. Angiv hvilke ekspedient numre som skal have deres egen tast.

### **TILLAD IKKE FUNDEN PLU**

Hvis man forsøger at sælge en vare som ikke er oprettet (typisk ved stregkode), skal det så være muligt at oprette den i salgs øjeblikket.

### **START STOL# ER 1**

Reserveret.

### **FORTSÆT HVIS MAKRO KØRER I LOOP**

Bør altid sættes til NEJ. Forhindrer en makro i at køre (hvis fejlprogrammeret) i et endeløst loop.

### **INDTAST TID VED RETTELSER**

Anvendes for at sikre at tids rapporter bliver korrekte selvom en fejlbon først rettes ud i et andet tidsinterval end det hvor fejlen blev begået.

### **START CURSOR VED PRIS NIV I PLU PGM**

Angiv ved hvilket pris niveau cursoren skal stå (ved PLU programmering). Gør det lettere at rette priser på PLU'er, da man undgår at skulle vælge felt hver gang en ny pris skal sættes ind.

### **SCREEN SAVER (MINUTTER)**

Screen saver'en aktiveres efter antal minutter.

### **ALLOW PRESS (NEWSPAPER)CODE PLU**

Benyttes ikke I Danmark

### **TILLAD FLERE MULTIPLIKATIONER**

Normalt kan man benytte X tasten til at splitte en pris f.eks. således; 3 X 8 X LAGKAGE. Er prisen for en lagkage 100,- vil split prisen i dette tilfælde blive beregnet til  $3/8 * 100,-$  altså 37,50. Afkrydser man imidlertid hér, vil "regnestykket" i stedet komme til at se således ud;  $3 * 8 * 100 = 2400,-$

### **TILLAD MOMS SKIFT FOR STATISTIK2**

Reserveret

### **MOMS SKIFT**

Angiv funktion for MOMS SKIFT tasten. Vælges VARE POP UP skiftes momsstatus for den følgende vare. Vælges TRANS POP UP skiftes momsstatus for hele transaktionen.

### **VALUTA**

Angiv alternativ valuta for total på bon/regning.

**TILLAD EKSPEDIENT OVERLAP**

Må en ikke afsluttet transaktion overlades til en anden ekspedient.

**TILLAD FLYDENDE EKSPEDIENT**

Gør det muligt for en ekspedient at starte en transaktion på én terminal og fortsætte den på en anden.

**TILLAD EKSP. SKIFT UDEN AFMELDING**

Må en ikke afsluttet transaktion overlades til en anden ekspedient uden at denne først afmeldes.

**GELDARTE LOGIN PASSWORD**

Benyttes ikke i Danmark

**UDELAD VED IKKE FUNDEN PLU**

Når man opretter et PLU nummer direkte i salgs øjeblikket, vil man som standard blive bedt om at indtaste tilhørende varegruppe og PLU betegnelse. Det kan fra-/tilvælges her.

**BEREGN BYTTEPENGE I VALUTA 1**

Skal byttepenge beløbet vises I danske kroner eller i EURO (typisk valgt som valuta #1).

**VIS BON STATUS PÅ SKÆRM**

Skal status for bon (om den er slået til eller fra) vises på skærmen?

**AUDIBLE TONE HOT LIST \*OPTIONAL**

Reserveret kortsystem

**TILLAD UDSTEDELSE AF KORT**

Reserveret kortsystem

**CHECK FØDSELSDATO PÅ KORT**

Reserveret kortsystem

**ANVEND GRUPPERINGER FOR KORT**

Reserveret kortsystem

**ANVEND GRUPPERINGER FOR KORT**

Reserveret kortsystem

**KORTLÆSER AKTIV**

Reserveret kortsystem

**TVANG FOR DALLAS KEY VED TILMELDING**

Dallas lås og nøgle skal benyttes til at tilmelde ekspedient.

**ONLY DISPLAY SCREEN WHICH HAS PLU ON SELECT PLU PROGRAM**

Reserveret

**KORTLÆSER TVANG**

Reserveret kortsystem

## **SYSTEM INDSTILLINGER - MOMS**

### **MOMS AFRUNDINGS FAKTOR**

Angiv afrunding for moms

### **MOMS FRATRÆKKES INDIV PLU TOTALER**

Skal PLU totaler på rapporter være inklusive moms?

### **PRINT MOMSGRUNDLAG PÅ R/J**

Skal der vises en total for de varer som der beregnes moms (ekskl. moms) af på bon/journal?

### **MOMS STATUS INDIKATORER**

Skal moms status indikeres ud for hver vare på bon/regning?

### **PRINT MOMS BELØB VED BETALING**

Skal moms beløbet vises på bon/regning?

### **PRINT MOMS BELØB SEPARAT**

Skal der vises en total på bon/regning ekskl. moms?

### **MOMS PRINT: SAMLET / UDSPEC.**

I Danmark vælges altid samlet, da vi kun har en moms sats.

### **PRINT EKSKL. MOMS BETEGNELSE/TL**

Vælges hvis en vare som undtages for moms skal have en speciel indikation på bon/regning.

### **PRINT SUBTOTAL UDEN MOMS**

Vælg om den viste subtotal på bon/regning skal være inklusiv eller eksklusiv moms.

### **DO NOT SHOW FOOD STAMP INDICATOR**

Anvendes ikke i Danmark

## **SYSTEM INDSTILLINGER - SKUFFE**

### **TILLAD SALG MED ÅBEN SKUFFE**

Kan der sælges på terminalen selvom skuffen er åben (OBS! kun muligt hvis skuffen er forsynet med sensor)

### **MAX BEHOLDNING**

Når kassebeholdningen overstiger max beholdning, skal ekspedienten reducere denne ved at foretage en udbetaling.

### **ÅBEN SKUFFE VED X / Z RAPPORTER**

Vælg om skuffen skal åbne ved rapporter.

### **AKTIVER ÅBEN SKUFFE ALARM**

Vælges sammen med nedenstående

### **ÅBEN SKUFFE ALARM TID**

Angiv tid (i sekunder) før skuffealarm aktiveres.

### **ÅBEN SKUFFE FOR EURO & DANSKE KRONER**

Har man separate skuffer for EURO og danske kroner kan man få åbnet begge på én gang.

## **SYSTEM INDSTILLINGER - TRÆNING**

### **ÅBEN SKUFFE VED TRÆNING**

Angiv om skuffen skal åbne som normalt ved brug af trænings ekspedient.

### **TRÆNING EKSPEDIENT FIL #**

Har man brug for en separat trænings rapport, angives hvilken ekspedient som skal aflæse denne. Bemærk at en sådan ekspedient kun kan aflæse og ikke foretage transaktioner på terminalen.

### **VIS BELØB I KUNDEDISPLAY**

Skal beløb vises i kundedisplayet når trænings ekspedienten er aktiveret?

### **SEND BESTILLINGER TIL KP/KV**

Skal bestillinger sendes til køkkenprinter (og evt. køkkenskærm) når trænings ekspedienten er aktiveret?

### **PRINT PÅ JOURNAL**

Skal der printes på journalprinter (alternativt elektronisk journal) når trænings ekspedienten er aktiveret?

### **PRINT PÅ BON**

Skal der printes på bonprinter når trænings ekspedienten er aktiveret?

### **PRINT "TRÆNING"**

Skal det fremgå på printer og skærm ved at indikere "TRÆNING" når trænings ekspedienten er aktiveret?

### **LAGER REDUCERES VED TRÆNING**

Skal lager beholdning påvirkes ved træning?

## **SYSTEM INDSTILLINGER – NIVEAU/BESKED**

### **OPRIND PRIS NIVEAU**

Hvilket pris niveau skal være aktivt når terminalen startes op.

### **PRIS NIVEAU**

SKIFT PRIS NIVEAU tasten kan fungere på flg. på 3 forskellige måder. STAY DOWN; her forbliver det valgte pris niveau aktivt indtil der igen foretages et manuelt skift til et andet niveau. VARE POP UP; her er det valgte pris niveau kun aktivt for den følgende vare. TRANS POP UP; her er det valgte pris niveau aktivt for den følgende transaktion (indtil der afsluttes med betalings tast), hvorefter der returneres til det oprindelige pris niveau.

### **PLU BESKED (MODIFIER) TASTER**

Anvendes forud for tryk på en PLU til vedhæfte en tekst eller til at ændre et ciffer i PLU nummeret således at en anden PLU registreres. MODIFIER taster kan også programmeres til at ændre betegnelsen på varen. MODIFIER tasten kan fungere på flg. på 3 forskellige måder. STAY DOWN; her forbliver funktionen aktiv indtil der igen foretages et manuelt skift. VARE POP UP; her påvirkes kun den følgende vare. TRANS POP UP; her er påvirkes alle varer i den følgende transaktion (indtil der afsluttes med betalings tast), hvorefter der returneres til normalt salg.

### **BENYT OGSÅ BESKED VED PLU KODE**

Ændringer af en PLU foretaget med MODIFIER tasten, kan programmeres til at gælde kun for varer som fysisk er placeret på skærmen, eller som både er placeret eller indtastet med PLU kode.

### **NY BESKED OVERSKRIVER GL BESKED**

Hvis JA påvirker kun den sidste MODIFIER det efterfølgende PLU nummer. Hvis NEJ kan PLU nummeret påvirkes af flere MODIFIERS (dog ikke samme ciffer i PLU nummer).

### **ANVEND PRIS NIVEAU FOR EKSPEDIENT**

Skal det være muligt at programmere individuelt pris niveau for den enkelte ekspedient (under ekspedient programmering).

### **TIL STARTSKÆRM MED TAST (DONE)**

Returner til startskærm (standard er side 0) ved at trykke på DONE eller TILBAGE tast.

### **STARTSKÆRM (0-200)**

Startskærm er defineret som den skærmside der startes på når der tændes for terminalen, eller startside når der returneres til REGISTRERING (f.eks. efter RAPPORTER eller PROGRAM).

### **TIL STARTSKÆRM EFTER AFSLUTNING**

Returner til startskærm (standard er side 0) når der afsluttes med betalings tast eller NY SALDO.

## **BENYT STARTSKÆRM SAT FOR EKSPEDIENT**

Skal det være muligt at programmere individuel startskærm for den enkelte ekspedient (under ekspedient programmering).

## **SYSTEM INDSTILLINGER – DEPOTER**

### **OVERFØR DEPOT AUTOMATISK**

Hvis et depot åbnes af en anden ekspedient, skal depotet I så fald "overtages" af denne nye ekspedient?

### **REGNING VISER KUN TOTAL BELØB**

Depotet gemmer ikke posteringer men kun afregnet totalbeløb.

### **AFREGN DEPOT**

Forhindrer at et depot kan afregnes på den pågældende terminal.

### **VENT MED UDPRINTNING PÅ KP**

Det er muligt at tilbageholde varer midlertidigt fra at blive udskrevet på køkken printerens med HOLD tasten. Når et depot med varer på hold genåbnes, vil varer som endnu ikke er blevet sendt til køkken printerens være markerede. Det er således muligt selv at bestemme hvornår de skal sendes med brug af PRINT HOLD tasten.

### **ADVARSEL HVIS VARER PÅ HOLD VED TL**

Indikerer at der stadig er varer på HOLD når et depot forsøges afsluttet.

### **DEPOT TYPE 2 GEMMER AFREGN TYPE 1**

Hvis denne indstilling er aktiveret, fungerer DEPOT TYPE 2 ikke som et normalt depot. Det vil i stedet fungere som et arkiv for afregnede depoter af DEPOT TYPE 1 og kan således genåbnes med ÅBEN DEPOT TYPE 2 tast.

### **DEPOT TYPE 4 GEMMER AFREGN TYPE 3**

Samme som ovenstående.

### **START DEPOT# 1 – 4**

Når systemet er indstillet til selv at generere et depot nummer, kan dette starte fra et forprogrammeret nummer.

### **DEPOT# MAX (0=INGEN MAX)**

Hvor mange depot numre kan terminalen automatisk generere? Når max er nået tvinges ekspedienten til at afregne depoter, førend der kan oprettes på ny.

### **NULSTIL DEPOT # 1- 4 VED (Z1 FINANS, Z1 ÅBNE DEPOTER, ALDRIG)**

Skal depot# stilles tilbage til start depot# I forbindelse med Z rapporter?

### **VIS BACKUP MASTER DOWN INDIKATOR**

Hvis depoter gemmes i en anden terminal end den der aktuelt arbejdes på, skal status for denne terminal vises når der overføres og om denne terminal er ok.

## SYSTEM INDSTILLINGER – KØKKENPRINTER

### PRINT PÅ KP:

Vælg nedenfor hvad der skal udskrives på køkken printere?

**TOTAL BELØB**  
**STOL #**  
**ORDRE #**  
**RETTELSER**  
**PLU NR.**  
**PLU PRIS**  
**BITMAP**  
**ANTAL VARER**  
**LOGO**  
**TOTAL ANTAL VARER**

### **SORTÉR EFTER KP GRUPPE #**

Skal varer udprintet på køkken printer sorters efter gruppe#, eller printes ud i den rækkefølge de blev indtastet?

### **ANTAL LINIER I START**

Her kan man angive et antal blanke linier som fremføres på køkken printere før udskrivning begyndes.

### **ANTAL LINIER I SLUT**

Her kan man angive et antal blanke linier som fremføres på køkken printere efter varer er blevet udskrevet.

### **KONSOLIDER ENS VARER PÅ KP/KV**

Skal de samme PLU numre printes separat eller på samme linie hvis de er blevet solgt af flere omgange?

### **SEND ORDRE TIL KP/KV VED SUBTOTAL**

Gør det muligt selv at bestemme rækkefølge af varer printet på køkken printer i salgsøjeblikket og hvornår der skal være klip mellem varerne.

### **PRINT RETTEDE ORDRE TIL KP/KV**

Skal rettelser udskrives på køkken printere?

**KP/KV ER: REAL TIME/BATCH**

REAL TIME: varen printes på køkken printere i det øjeblik den bliver solgt. BATCH: varen eller varerne printes før når ekspeditionen afsluttes.

**ANVEND KP RUTE (SAMME FOR ALLE TERM/INDIVIDUEL TERM)**

Skal den tids styrede printer rute gælde for alle terminalerne I netværket, eller kun den individuelle.

**KP ORDRE# (INDIVIDUEL/GLOBAL)**

Hvis køkken boner skal indeholde et fortløbende ordre nummer, skal dette nummer så genereres af den individuelle terminal, eller globalt af alle terminalerne i netværket?

**VIS KP TIDS ZONE#**

Vis den aktuelle printer status?

**VIS KP ORDRE #**

Vis hvilket ordre nummer som udprintes.

**SEPARAT KØK.BON PR. KP GRUPPE#**

Klip på køkkenbon mellem de respektive grupper.

**SEPARAT KØK.BON PR. VARE**

Klip på køkkenbon mellem de respektive varer.

**USE SPECIAL KP ORDER FORM****SEND ALFA TEKST TIL KP**

Hvis ALFA tasten benyttes til at skrive en tekst på bon/regningen, skal denne så også udskrives på køkkenprinterens.

## **SYSTEM INDSTILLINGER – NOTA SUBTOTAL PRINT**

### **NOTA BELØB: TOTAL / MODTAGET**

Når et salg kræver notaafstempling, er det så total beløbet eller det modtagne beløb som skal afstemmes.

### **CHECK BELØB: TOTAL / MODTAGET**

Når en check kræver notaafstempling, er det så total beløbet eller det modtagne beløb som skal afstemmes.

### **AKTIVER NOTA SENSOR**

Indeholder den tilsluttede notaprinter en sensor som skal kontrollere om notaen er korrekt isat, vælges her om sensoren skal være aktiv eller ej.

### **TILLAD FLERE NOTA AFSTEMPLINGER**

Som standard tillades kun en notaafstempling. Det kan dog ændres her.

### **PRINT NOTA TEKST**

Her vælger man om der også skal printes en forprogrammeret tekst sammen med beløbet.

### **PRINT SUBTOTAL VED TRYK PÅ TAST**

Vælg om terminalen blot skal vise subtotal beløbet ved tryk på SUBTOTAL tasten, eller om der også skal printes på bon.

### **NOTA PORT# (0 –7)**

Angiv hvilken port notaprinteren er tilsluttet.

## **SYSTEM INDSTILLINGER – GENEREL PRINT**

### **PRINT PÅ BON:**

Vælg om nedenstående skal printes på bon:

### **EKSPEDIENT NAVN**

BON #

VARER FORDELT PÅ VGR

DATO

TID

LOGO TOP/BUND

ORDRE #

STOL #

### **BLANKE LINIER EFTER PRINT**

Angiv antallet af blanke linier på kassebonen efter udskrift og inden klip.

### **LINIER EFTER LOGO TOP**

Angiv antallet af blanke linier på kassebonen efter top logo og inden udskrift af salgsposter.

### **LINIER EFTER LOGO BUND**

Angiv antallet af blanke linier på kassebonen efter udskrift af salgsposter og inden udskrift af bund logo.

### **BON KOPI: TL / DETALJERET**

Skal bon kopi udskrives som totalbeløb eller detaljeret med alle salgsposter.

### **PRINT BON VED TIL-/AFMELDING**

Skal der udskrives en bon hver gang en ekspedient til- eller afmeldes.

### **PRINT BON VED TIDSKONTROL**

Skal der udskrives en bon hver gang en ekspedient aktiveres eller deaktiveres.

### **KOMPRIMÉR BON VED ML TOTAL**

Ved brug af MELLEMLISTE TOTAL tast, er det muligt at få kassebonen komprimeret for at spare papir.

### **JOURNAL REAL TIME / BATCH**

Hvorledes skal der udskrives på journal printeren. REAL TIME; der udskrives samtidig med at varen registres. BATCH; der udskrives først når transaktionen afsluttes.

### **PRINT PLU NR. OG BETEGNELSE**

Ved varesalg printes som standard kun PLU betegnelsen, altså varens navn. Vil man imidlertid også have printet PLU nummeret vælges JA til denne indstilling.

### **TRANSACTION # IS RANDOM**

### **EGEN VALUTA SYMBOL**

Indtast evt. valuta symbol for Danmark.

### **OMREGNET VALUTA 1 SYMBOL**

Indtast evt. valuta symbol for EURO €.

### **OMREGNET VALUTA 2-5 SYMBOL**

Indtast evt. valuta symbol for øvrige.

### **PRINT MODTAGET PÅ BON**

Skal det modtagne beløb printes på bon, eller kun vises på skærm.

### **DISABLE LINE FEED ON SLIP PRINTER**

The slip printer is especially design to take loose-leaf paper, and automatically print in the appropriate position for a check on the paper. The position can be manually modified using a LINE FEED key. This option prohibits manual override.

### **DATO PRINT**

Angiv dato print format. Vælg mellem; MMDDÅÅ, DDMMÅÅ, ÅÅMMDD

### **REGNINGS LOGO TEKST PRINT**

Det er muligt at vælge om regninger skal benytte samme logo tekst som bon eller om de i stedet skal anvende logo tekst specielt for regning.

### **UDSKRIV BON AUTOMATISK**

Vælges nej, ignoreres brug af BON ON/OFF tast. Der vil således kun blive udskrevet en bon ved brug af BON KOPI tast.

### **PRINT BON VED TIDSKONTROL REDIGERING**

Skal der udskrives en bon når manageren udfører redigering i tidskontrol.

### PRINT DOBBELT

Der kan vælges udskrift i dobbelt størrelse for flg;

<b>TOTAL</b>	Udskriver subtotal i dobbelt størrelse
<b>BETALING</b>	Udskriver modtaget beløb i dobbelt størrelse
<b>BYTTEPENGE</b>	Udskriver byttepenge i dobbelt størrelse
<b>ORDRE#</b>	Udskriver ordre# (ved køkkenbestilling) i dobbelt størrelse

### PRINT SOM VALUTA 1

Valuta 1 er som standard valgt som EURO. Man kan vælge at få følgende beløb i EURO udskrevet sammen med danske kroner.

<b>TOTAL</b>	Udskriver total salg i EURO og danske kroner.
<b>BETALING</b>	Udskriver modtaget beløb i EURO og danske kroner.
<b>BYTTEPENGE</b>	Udskriver byttepenge i EURO og danske kroner.

### PRINT REGN. NR. PÅ REGNING

Udskriver antal gange en regning er blevet udskrevet.

### PRINT ANTAL VARER PÅ BON

Udskriver en samlet total for antal varer solgt i den aktuelle transaktion.

### PRINTES IKKE VED OMREGNING

Normalt printes nedenstående informationer ud på bon ved valuta omregning. Det kan imidlertid undertrykkes ved fravalg.

<b>KURS/FAKTOR</b>	Skal kurs/omregningsfaktor udskrives?
<b>FREMMEDE BELØB</b>	Skal beløb modtaget i fremmed valuta udskrives?
<b>OMREGNET TL</b>	Skal beløb modtaget i fremmed valuta udskrives konverteret til danske kroner?

### PRINT I ALTERNATIV VALUTA 2-5

Har man valgt at få en alternativ valuta (typisk EURO) udskrevet på bonen, kan man vælge at få følgende udskrevet sideordnet med EURO og kroner ved konvertering til anden valuta;

<b>TOTAL</b>	Udskriver total salg i fremmed valuta, EURO og danske kroner.
<b>BETALING</b>	Udskriver modtaget beløb i fremmed valuta, EURO og danske kroner.
<b>BYTTEPENGE</b>	Udskriver byttepenge i fremmed valuta, EURO og danske kroner.

### PRINT VGR TEKST NÅR DER UDSKRIVES PR. VGR

Når en bon sorterer varer efter tilhørende varegruppe, er det muligt at få udskrevet betegnelsen på varegruppen forud for de respektive varer.

**TILLAD FLERE KOPIER**

Er det tilladt at udskrive flere bon kopier?

**PRINT VGR TL VED PLU PR. VGR**

Når en bon sorterer varer efter tilhørende varegruppe, er det muligt at få udskrevet betegnelsen på varegruppen og en samlet total for de respektive varer.

**UDSKRIV IKKE PLU VED VGR SORTERING**

Vælg her om de enkelte vare skal udskrives på bonen, eller om kun totaler for varegrupper skal udskrives.

**TOP LOGO IMAGE# PÅ BON**

Vælg hvilket grafisk logo image# som skal udskrives i toppen af bon.

**BUND LOGO IMAGE# PÅ BON**

Vælg hvilket grafisk logo image# som skal udskrives i bunden af bon.

**TOP LOGO IMAGE# PÅ REGNING**

Vælg hvilket grafisk logo image# som skal udskrives i toppen af regningen.

**BUND LOGO IMAGE# PÅ REGNING**

Vælg hvilket grafisk logo image# som skal udskrives i bunden af regningen.

## SYSTEM INDSTILLINGER – RAPPORT PRINT

### ZERO SKIP:

Vælg om nedenstående rapporter skal udelade udskrivning af poster med nul salg;

- FINANS RAPPORT**
- PLU RAPPORT**
- EKSPEDIENT RAPPORT**
- VAREGRUPPE RAPPORT**
- TIDS RAPPORT**
- ALLE ANDRE RAPPORTER**

### PRINT % AF SALG PÅ PLU RAPPORT

Skal PLU rapporten også udskrive hvor stor en procentdel den enkelte vare udgør af det samlede salg?

### PRINT LINK VGR PÅ PLU RAPPORT

Skal PLU rapporten også udskrive hvilken varegruppe de enkelte varer (PLU'er) sorterer under?

### PROMO/SPILD TOTALER PÅ PLU RAPPORT

Skal PLU rapporten også udskrive andelen af varer som er henholdsvis gået til repræsentation (PROMO) samt varer som er gået tabt (SPILD) som separate styk antal.

### PRINT TOTALT FORBRUG PÅ PLU RAPPORT

Skal PLU rapporten udskrive det faktiske forbrug (alm. salg + promo + spild) som samlet styk antal?

### TÆLLER I TIDS RAPPORT ER KUNDE/GÆST

Normalt vil kundetælleren på tidsrapporten tælle antallet af transaktioner som kunder. Her er det muligt i stedet for at tælle antallet af kunder som gæster indtastet for hver transaktion med (antal) GÆSTER tasten.

### BENYT FUNKTIONSTAST BETEGNELSE I RPT

Skal betegnelsen for funktionstaster være ens ved registrering og på rapporter, eller skal der være mulighed for at redigere dem individuelt?

### PRINT MIN LAGER EFTER FINANS RAPPORT

Skal der udskrives en rapport for varer hvis lager er under det forprogrammerede minimum, umiddelbart efter finans rapport? Hvis denne indstilling vælges, skal man samtidigt være opmærksom på at de respektive varer fjernes fra minimums rapporten, da systemet "skønner" at lageret bringes up to date umiddelbart efter.

### PRINT GRAND TOTAL PÅ FINANS RAPPORT

Skal finans rapporten indeholde grand totaler? (totaler som ikke nulstilles men opdateres fra dag til dag).

### PRINT VGR PR. EKSPEDIENT EFTER EKSP. RAPPORT

Skal ekspedient rapporten udskrive salg fordelt på varegrupper for de enkelte ekspedienter?

## **PRINT PLU DB PÅ PLU RAPPORT**

Skal dækningsbidrag fremgå for de enkelte varer på PLU rapporten?

## RAPPORT INDSTILLINGER

### KUN TL PÅ PRODUKT MIX GRUPPE RPT

Produkt mix grupper benyttes til at se vareforbrug og salg af specifikke varer fordelt over en periode. Denne indstilling ændrer udskrivningen således at kun at vise totaler fordelt på grupper og reducerer hermed længden på rapporten væsentligt.

### KUN VARER MED FAKTISK LAGER

Hvis denne indstilling vælges udskrives kun varer som indeholder information om lager.

### TVUNGEN KASSE DEKLARATION

Tvinger ekspedienten til at fortage en kasse deklaration (hvor kassen tælles op og beløb indtastes på de respektive betalingstaster) før der kan køres en rapport.

### TVUNGEN OPGØRELSE AF LAGER FØR Z1

Tvinger ekspedienten til at indtaste lagerbeholdning for alle varer før der kan køres en Z rapport (nulstilling).

### RETAIN ACTUAL INV ENTRIES IN X1

This prevents the ingredient stock figures entered in X mode prior to the report being from being cleared, i.e. once the current stock situation has been entered and a variance report produced should this information be retained or cleared.

### NULSTIL PLU RAPPORT VED LAGER Z1

Ved kørsel af en Lager Z rapport, nulstilles samtidigt omsætning af tællere for PLU'er.

### NULSTIL LAGER RAPPORT VED PLU Z1

Modsat ovenstående. Ved kørsel af en PLU Z rapport, nulstilles samtidigt lageret.

### TIDS KONTROL: MINUTTER / 100 DELE

Ved tidskontrol kan omkostninger beregnes som minutter eller 100 dele af en time.

### UDELAD MOMS FRA NETTO TOTALER

Normalt vil netto totaler på finans rapporten som standard være inklusive moms. Dette kan ændres med denne indstilling.

### TILLAD Z MED ÅBNE DEPOTER

Forhindrer Z rapport hvis der stadig er depoter (borde, kontokunder, etc.) som endnu ikke er afregnede.

### BEKRÆFT FØR TOTAL NULSTIL I Z

En sikkerhedsforanstaltning som bevirker at ekspedienten advares forud for kørsel af Z rapporter.

### **NULSTIL EFTER FINANS Z RAPPORT**

Vælg hvilke grand totaler og tællere som skal nulstilles i forbindelse med finans Z-rapport.

**BRUTTO SALG GT**  
**NET SALG GT**  
**NEGATIV SALG GT**  
**Z-TÆLLER**  
**BON #**

### **RETTELSER LÆGGES TIL GRAND TOTALER**

Normalt vil rettelser være fratrukket i de viste grand totaler på finans rapporten. Dette kan ændres med denne indstilling.

### **TILLAD Z MED ÅBNE DEPOTER#1 - 4**

Skal det være muligt at køre en Z rapport hvis der stadig er depoter (borde, kontokunder, etc.) som endnu ikke er afregnede. Her kan man angive forskellige betingelser for hver af de 4 depot typer.

### **KUN VARER MED LAGER PÅ LAGER RAPPORT**

Vælg om alle varer eller kun varer med lager skal udskrives på lager rapport.

### **TILLAD Z MED EKSP. PÅ HOLD**

Skal der være muligt at køre en Z rapport selvom der stadigvæk er ekspedienter som har transaktioner som endnu ikke er afsluttede?

### **KOSTPRIS SAT FOR PRIS NIVEAU (0-20)**

Angiv hvilket pris niveau som benyttes til at anføre kostpris for PLU'en.

## **TIDSKONTROL INDSTILLINGER**

### **OVERTID BEREGNES DAGLIG / UGENTLIG**

Overtid kan opgøres pr. dag eller pr. uge.

### **OVERTID BEREGNES EFTER**

Når den ansattes arbejdstid overstiger dette punkt, beregnes resten som overtid.

### **OVERTIDS FAKTOR**

Faktoren for overtid angives som den tid én overtime takseres til. Får man f.eks. +50% i overtidsbetaling indsættes faktoren 1,5

### **TVUNGEN ÅRSAG FOR AFMELD**

Tvinger ekspedienten til at anføre årsag til afmelding på terminalen.

### **DRIKKEPENGE BEREGNES SOM % AF SALG**

Drikkepenge kan udbetales som en slags provision af salget.

### **TIL-/AFMELD MED EKSP. # / KODE**

## **E.J. & JOURNAL PRINTER INDSTILLINGER**

### **AKTIVER ELEKTRONISK JOURNAL**

I stedet for at journalen udskrives på printeren I salgs øjeblikket, kan de lagres i terminalens hukommelse for senere udskrift. Dette betegnes som "ELEKTRONISK JOURNAL" (forkortet E.J. i det følgende).

### **ADVAR VED FULD E.J. BUFFER**

I den interne hukommelse tildeles den elektroniske journal plads til et bestemt antal linier. Med denne indstilling kan ekspedienten blive advaret når det er tid til at udskrive den, eller overføre den til SD kort.

### **OVERSKRIV E.J. NÅR BUFFER FULD**

Hvis ekspedienten ikke får udskrevet og nulstillet den elektroniske journal når den er fuld, kan den indstilles til at overskrive sig selv, begyndende med de ældste data først.

### **SEND TIL ELEKTRONISK JOURNAL**

Vælg hvilke af følgende transaktioner som skal sendes til den elektroniske journal;

**KONTANT TRANSAKTIONER  
CHECK TRANSAKTIONER  
ØVR. BETAL TRANSAKTIONER  
RABAT/TILLÆG %  
IND- & UDBETALINGER  
RETUR  
FEJL & RETTE  
INTET SALG  
SLET BON TRANSAKTIONER  
TRANSAKTIONER MED NEG SALG  
RAPPORTER  
PROGRAM UDSKRIFTER  
DEPOT SALG  
EKSP. PÅ HOLD  
KORT BETALING**

### **SKRIV PÅ JOURNAL**

Hvilke transaktioner skal udskrives på journal printer (hvis elektronisk journal ikke benyttes);

**TRANSAKTIONER MED NEG VARER  
RAPPORTER  
PROGRAM UDSKRIFTER**

## MOMS

Indtast den gældende moms sats. Der kan vælges mellem to typer moms; ADD ON hvor varerne er eksklusive moms og momsen lægges til ved afslutning af transaktionen, eller VAT (som mest benyttet) hvor varerne er inklusive moms. Momsen kan i begge tilfælde udspecificeres på bon/regning.

## **TEKSTER**

Nedenstående tekster kan man selv ændre i forhold til leverandørens forudindstillinger. Det er desuden muligt at programmere logo tekst på både bon og regning.

### **BON TEKST**

Her programmers top og bundtekster for bon. Der kan vælges om teksten skal være venstre- eller højre stillet eller om den skal centreres.

### **FEJL TEKSTER**

Her kan man ændre i de oprindelige fejl tekster.

### **SYSTEM TEKSTER**

Indeholder en lang række øvrige tekster som ligeledes kan redigeres.

### **RAPPORT TEKSTER**

Her kan man ændre i de oprindelige rapport tekster.

### **CHECK AFSTEMPLINGS TEKST**

Hvilken tekst skal stemples på en check som deklarerer.

### **REGNINGS TEKST**

Her programmers top og bundtekster for regning. Der kan vælges om teksten skal være venstre- eller højre stillet eller om den skal centreres.

I SYSTEM INDSTILLINGER kan man imidlertid vælge at regningsteksten automatisk skal være den samme som bon teksten, således at man kun behøver at programmere den et sted.

### **NOTA TEKST**

Hvilken tekst skal printes ved notaprint?

### **TEKST BESKED**

Det er muligt at oprette et antal tekstbeskeder som kan udskrives til de respektive printere med TEKST BESKED taster.

## **EKSPEDIENTER - GENERELT**

### **EKSPEDIENT #**

Angiver ekspedient# for hvilken nedenstående indstillinger gælder.

### **NAVN**

Angiv navn på den aktuelle ekspedient.

### **KODE #**

Anvendes kun hvis der behøves en reference for ekspedienten.

### **TILMELD KODE**

Den kode ekspedienten benytter i forbindelse med arbejdstids kontrol.

### **BETJENINGS KODE**

Den kode ekspedienten benytter forud for salg.

### **LINK TIL AUTORITETS NIVEAU**

Angiv autoritets niveau for ekspedienten (se næste side).

### **JOB KODE 1 - 6**

Anvendes ved arbejdstids kontrol.

### **PAY RATE 1 - 6**

Anvendes ved arbejdstids kontrol.

### **ÅBEN SKUFFE #**

Hvilken skuffe skal åbne for ekspedienten.

### **TRÆNING**

Ekspedienten er en trænings ekspedient. Salg udført med denne ekspedient påvirker ikke rapporter.

### **START PRIS NIVEAU**

Hvis ekspedienten er tilknyttet et fast pris niveau når vedkommende betjener terminalen angives det her.

### **START SKÆRM (0-200)**

Hvis ekspedienten er tilknyttet en fast start skærm når vedkommende betjener terminalen angives den her.

### **MANAGER**

Ekspedienten må gøre brug af de overordnede som er fastlagt for MANAGER

### **REDIGER JOB KODER**

Anvendes ved arbejdstids kontrol.

### **REDIGER SATSER**

Anvendes ved arbejdstids kontrol.

## **DALLAS KEY LINK**

Ved brug af Dallas Key (tjener nøgle) indtastes koden her.

## **EKSPEDIENTER - AUTORITETS NIVEAU**

Hver ekspedient skal tilknyttes til et autoritets niveau som er bestemmende for hvilke rettigheder vedkommende tildeles. Der kan opsættes op til 9 niveauer.

### **BETEGNELSE**

Angiv evt. en betegnelse for det aktuelle niveau; f.eks. Alm. tjener, Bar Chef, Manager.

### **KUN TIL-/AFMELD**

Den ansatte kan kun benytte terminalen til arbejdstids kontrol.

### **TVUNGEN TILMELD FØR SALG**

Ekspedienten skal benytte arbejdstids kontrollen (skal tilmeldes), før der kan arbejdes på terminalen.

### **KAN AFMELDE MED ÅBNE DEPOTER**

Kan ekspedienten afmelde sig på terminalen, hvis vedkommende stadig har åbne depoter.

### **KUN DEPOT SALG**

Ekspedienten må kun udføre depot salg (ikke direkte salg uden depot#).

### **AFREGNING AF EGNE DEPOTER**

Der kan kun afregnes depoter som er åbnet af ekspedienten selv.

### **AFREGNING AF ALLE DEPOTER**

Der kan afregnes depoter som er åbnet af alle.

### **FLYTNING AF DEPOTER**

Må et depot flyttes fra en ekspedient over til en anden.

### **RETTE EFTER NY SALDO**

Må der foretages rettelser hvis et depot genåbnes?

### **TILLAD SLET DEPOT**

Må ekspedienten slette et depot med udestående poster?

### **TIDSKONTROL MED KORT**

Anvendes ved arbejdstids kontrol.

### **TIL-/AFMELD MED KORT**

Anvendes ved arbejdstids kontrol.

### **REDIGER ALLE DEPOTER**

Ekspedienten kan redigere i egne depoter uden nogen restriktioner.

### **ÆNDRE DESTINATION**

Kan ekspedienten flytte depot numre?

**KONSOLIDÉR EGNE DEPOTER**

Kan ekspedienten konsolidere egne depoter?

**KONSOLIDÉR ALLE DEPOTER**

Kan ekspedienten konsolidere alle depoter?

**FLYT BORD I REG**

Kan et bord flyt foretages i REG?

**KAN OVERSKRIDE PRIS/MAX**

Kan ekspedienten overskrive de faste priser eller max beløb med NY PRIS tasten?

**KAN ÆNDRE DATO OG TID**

Skal ekspedienten have mulighed for at omprogrammere dato og klokke?

**TILLAD PROG TIDSKONTROL**

Må ekspedienten foretage ændringer i tidskontrollen?

**TILLAD KASSE DEKLARATION**

Skal ekspedienten have mulighed for at udføre en kassedeklaration før udskrivning af rapport?

**TILLAD ANDET PRIS NIVEAU**

Må ekspedienten skifte til et andet pris niveau?

**TILLAD PROG EKSPEDIENT**

Må ekspedienten redigere i ekspedient filen?

**TILLAD PRINT/NULSTIL E.J.**

Skal det være muligt at udskrive og nulstille den elektroniske journal?

**TILLAD PROG JOB KODE**

Reserveret tidskontrol

**PAY RATE EDIT**

Reserveret tidskontrol

**MANAGER TVANG FOR RET LAGER**

Kun en ekspedient med MANAGER status kan ændre lageret lagret i REG

**KAN RETTE LAGER I P**

Ekspedienten kan rette lageret i P

**TILLAD REDIG. AUTORITETS NIVEAU**

Ekspedienten kan redigere i autoritets niveau for egen og øvrige ekspedienter

**TVUNGEN INDFAST AF STOL#**

Ved salg på bord skal bestillinger for respektive stole numre indtastes.

**TILLAD INTET SALG**

Må skuffen åbnes med INTET SALG tast

**ALLOW PAID BREAKS**

Reserveret tidskontrol

**MANAGER TVANG VED TILMELD**

Kun manageren kan til- og afmelde ekspedienter

**TVUNGEN INDTAST AF DRIKKEPENGE**

Tvinger ekspedienten til at indtaste drikkepenge beløb ved afmelding

**KAN ÆNDRE JOB KODE**

Reserveret tidskontrol

**TILLAD ÆNDRING AF PLU PRIS**

Programmering i P kan begrænses til kun at omfatte prisændringer

**IKKE LAGER TILGANG I P****IKKE LAGER OVERSKRID I P****IKKE LAGER FRATRÆK I P****TILGANG TIL X/Z OG S UDEN PASSWORD**

## **EKSPEDIENTER – VAREGRUPPER PR. EKSP.**

### **EKSPEDIENT #**

Angiver ekspedient# for hvilken nedenstående varegruppe skal udskrives på rapport.

### **GRUPPE#**

Angiv hvilke varegrupper og rækkefølge som skal udskrives.

## **PRINTERE – SYSTEM PRINTER KONFIGURATION**

Anvendes når man fastlægger hvilken port og hvilken terminal i netværket de individuelle printere skal tilsluttes. Det er muligt at tilslutte helt op til 40 printere i et netværk.

### **PRINTER #**

De anførte numre benyttes (sammen med nedenstående betegnelser) til at identificere de enkelte printere i systemet.

### **BETEGNELSE**

De anførte betegnelser benyttes (sammen med ovenstående printer numre) til at identificere de enkelte printere i systemet (f.eks. Bonprinter, Buffetprinter, Køkkenprinter #1, Køkkenprinter #2, Journalprinter, osv.)

### **REG#/PORT# MAIN**

Angiv hvilken terminal og hvilken fysiske port# de enkelte printer er tilsluttet.

### **REG#-PORT# BACKUP**

Angiv hvilken terminal og hvilket fysiske port# der skal udskrives til hvis den oprindelige printer ikke virker.

## **PRINTERE – KØKKEN VIDEO RUTE**

Anvendes til styring af køkkenskærme.

### **VIDEO #**

De anførte numre benyttes (sammen med nedenstående betegnelser) til at identificere de enkelte skærme i systemet.

### **BETEGNELSE**

De anførte betegnelser benyttes (sammen med ovenstående printer numre) til at identificere de enkelte skærme i systemet (f.eks. Barskærm, Køkkenskærm #1, Køkkenskærm #2, osv.)

### **REG#-PORT# MAIN**

Angiv hvilken terminal og hvilken fysiske port# de enkelte skærme er tilsluttet.

### **REG#-PORT# BACKUP (PRINTER)**

Angiv hvilken terminal og hvilket fysiske port# og printer der skal udskrives til hvis skærmen ikke virker.

## **PRINTERE – KØKKENPRINTER RUTE**

Køkkenprintere kan styres på flere forskellige måder. Normalt bestemmer man under PLU STATUS GRUPPE programmering til hvilken køkkenprinter-gruppe der skal udskrives til. Dermed bestemmer man ikke nødvendigvis til hvilken specifik printer. Ruten fra terminal til printer kan nemlig ændres fra den oprindelige til en alternativ enten styret af et tidspunkt på dagen eller af et manuelt tryk på SKIFT KP tasten.

### **PERIODE#**

Under TIDSSTYRING program er det muligt at angive op til 4 perioder. Disse kan indstilles således at udskrifterne omdirigeres til de områder af køkkenet som pt. er åbnet.

### **PT#**

Her angives det aktuelle printer nummer (se SYSTEM PRINTER KONFIGURATION).

### **KP#1 – 9**

Angiv fra hvilke køkkenprinter-grupper der skal udskrives, i den definerede periode

## **PRINTERE – BONPRINTER RUTE**

Her indstilles ruten for bon printeren, med oplysninger om hvilken terminal i netværket den er tilsluttet.

### **TERMINAL**

Angiv terminal# for bon printer

### **PRINTER#**

Vælg printer# fra SYSTEM PRINTER KONFIGURATION program

## **PRINTERE – JOURNAL PRINTER RUTE**

Her indstilles ruten for journal printeren, med oplysninger om hvilken terminal i netværket den er tilsluttet.

### **TERMINAL**

Angiv terminal# for bon printer

### **PRINTER#**

Vælg printer# fra SYSTEM PRINTER KONFIGURATION program

## TIDS AKTIVEREDE FUNKTIONER – PRIS NIVEAUER

Det er muligt at automatisere en række funktioner, således at de eksekveres på forudbestemte tidspunkter.

### **PRIS NIVEAU#**

Angiv hvilket pris niveau som skal kunne aktiveres på tid

### **AKTIVER KL. (99:99 = IKKE AKTIV)**

Angiv tidspunkt hvor der skiftes (fra oprindeligt) til et andet pris niveau. Bemærk at man kun indsætter et starttidspunkt for skift. Tidspunktet hvor der skiftes tilbage defineres ved at programmere endnu et selvstændigt skift

### **UGE (MAN-SØN)**

Angiv hvilke ugedage som skal være inkluderet i skiftet

## **TIDS AKTIVEREDE FUNKTIONER – MAKROER**

### **MAKRO#**

Angiv hvilken makro som skal kunne aktiveres på tid

### **AKTIVER KL. (99:99 = IKKE AKTIV)**

Angiv tidspunkt hvor makroen skal eksekveres

### **GENTAG HVERT MINUT (0 – UDEN GENTAG)**

Det er muligt at få eksekveret en makro gentagne gange med et fast tidsinterval.

### **UGE (MAN-SØN)**

Angiv hvilke ugedage som skal være inkluderet

## **TIDS AKTIVEREDE FUNKTIONER – KÆDE RAPPORTER**

### **KÆDE RAPPORT#**

Angiv hvilken kæde rapport som skal udskrives på et specifikt tidspunkt

### **AKTIVER KL. (99:99 = IKKE AKTIV)**

Angiv tidspunkt for udskrift

### **GENTAG HVERT MINUT (0 – UDEN GENTAG)**

Det er muligt at få rapporten udskrevet gentagne gange med et fast tidsinterval.

### **UGE (MAN-SØN)**

Angiv hvilke ugedage som skal være inkluderet

### **NET OPTION**

Skal rapporten omfatte denne terminal eller alle terminalerne i netværket?

### **TERMINAL# FOR NET KÆDE RAPPORT**

## **TIDS AKTIVEREDE FUNKTIONER – SKIFT**

### **SKIFT**

Systemet kan rapportere en finans rapport i op til 4 skift.

### **BETEGNELSE**

Angiv evt. en betegnelse for de individuelle skift, f.eks. FORMIDDAG, EFTERMIDDAG, AFTEN, NAT

### **START/SLUT TID**

Angiv start og sluttidspunkt for skiftet

## **TIDS AKTIVEREDE FUNKTIONER – KØKKEN PRINT**

### **TIDSZONE**

Her angives de tidszoner som benyttes under KØKKEN PRINTER RUTE program

### **START/SLUT TID**

Angiv start og sluttidspunkt for skiftet

## **MIX & MATCH PROGRAM**

Anvendes ved flerstyks rabatter. Hver enkelt PLU nummer kan linkes til et såkaldt Mix & Match nummer, som automatisk sørger for at der bliver udløst en rabat ved salg af et forudprogrammeret antal. Dette antal kan både vedrøre et specifikt antal inden for et enkelt PLU nummer eller for flere forskellige. Hvis f.eks. prisen for 1 stk. 1,5 l Cola udgør 15,- mens prisen for 3 stk. udgør 40,- sættes tærsklen i det Mix & Match nummer man linker til 3 stk. og rabatten til 5,- i prisfeltet. Mix & Match rabatter kan også ydes når man sælger en kombination af flere forskellige PLU numre, når blot de er linket til det samme Mix & Match nummer. Således vil man i et lignende tilfælde kunne sælge f.eks. 2 stk. Cola og 1 stk. Fanta og derved få udløst samme rabat, hvis de to forskellige varer vel og mærke er linket til det samme Mix & Match nummer.

### **MIX & MATCH# (PROMO TABLE)**

Angiv Mix & Match nummer. Det er det nummer der skal linkes til under PLU programmering.

### **BETEGNELSE**

Angiv den betegnelse som skal printes på kassebonen når en Mix & Match udløses.

### **TÆRSKEL (FAST ANTAL)**

Angiv hvor mange varer som skal sælges før rabatten udløses.

### **RABAT PRIS**

Angiv rabat beløbet som skal fratrækkes når antallet sat ovenfor opnås.

### **PROMO TYPE**

Vælg mellem Mix & Match, Multi Køb & Fast Pris.

## SPECIAL RAPPORT

Ud over de eksisterende rapporter, kan man selv skabe sin egen specielle bruger rapport, med op til 50 totaler og tællere. Denne rapport bygges op ved at udvælge blandt de totaler som også kan optræde på finans- eller time rapporter. Disse totaler kan således nulstilles separat via denne special rapport, uden at påvirke totalerne på de øvrige rapporter.

En anden (og væsentlig) mulighed for special rapporter er at man kan skabe sine egne subtotaler, baseret på sammentælling af de individuelle totaler man måtte ønske.

### RPT#

Vælg rapport nummer; 1 = finans, 2 = tidszone.

### TTL#

Vælg typen af total.

999 - Provides a custom subtotal line 998 - Prints a dashed line separator

### RØD

Skal totalen printes i rød (eller negative hvis man benytter en termoprinter).

### + / -

Skal totalen lægges til eller trækkes fra en evt. samlet subtotal?

### BETEGNELSE

Normalt vil man anvende betegnelsen fra totalen på rapporten. Hvis man vil ændre på denne, angives teksten hér.

### Note:

Tast 998 i TTL# for at indsat en stiplet linie på rapporten.

Tast 999 for at få indsat en subtotal.

Eksempel; Man vil lave en special rapport som viser en samlet total for alle typer af fejl og rettelser;

#	RPT #	RØD	+/-	BETEGN
1	82	NEJ	+	RETUR
1	83	NEJ	+	FEJL
1	84	NEJ	+	RETTE
1	85	NEJ	+	TRANS RET.
1	86	NEJ	+	SLET BON
0	998	NEJ		(STIPLET LINIE)
0	999	NEJ		FEJL TOTALT

Denne special rapport kan herefter indsættes i en kæde rapport (se det flg. afsnit).

## **KÆDE RAPPORTER**

Det er muligt at sammenkæde flere individuelle rapporter til en rapport. Kører man f.eks. normalt finans-, PLU-, varegruppe- og time rapport ved dagens afslutning vil det være oplagt at programmere en rapport med betegnelsen DAGLIG RAPPORT indeholdende links til de 4 nævnte rapporter.

### **KÆDE RAPPORT #**

Angiv nummer på kæde rapporten.

### **BETEGNELSE (PÅ KÆDE RAPPORTEN)**

Den tekst som printes øverst på kæde rapporten, f.eks. DAGLIG RAPPORT

### **X/Z**

Angiv typen af rapport; X=aflæsning, Z=nulstilling, Aktuel=der vælges den type som i forvejen er afkrydset.

### **RPT TYPE**

Alle rapporter kan relaterer til 5 forskellige forud definerede perioder, f.eks. DAGLIG, UGENTLIG, MÅNEDLIG, KVARTAL og ÅR.

### **RPT#**

Angiv hvilke rapport numre som kæden skal indeholde.

### **BETEGNELSE (PÅ INDIVIDUELLE RAPPORTER)**

Betegnelse på de individuelle rapporter som rapport numrene ovenfor refererer til.

## **FIL HÅNDTERING**

Hér er det muligt at kopiere indstillinger for nedenstående og derved spare tid ved oprettelse. En stor fordel f.eks. ved oprettelse af mange på hinanden følgende PLU'er med samme indstillinger (bortset fra betegnelser og priser). Det er også hér man kan overføre individuelle eller alle program data til øvrige terminaler i netværket. Vælg mellem;

### **KOPIER PLU'ER**

#### **KOPIER STATUS GRUPPER**

#### **KOPIER VAREGRUPPER PR. EKSPEDIENT**

#### **PROGRAM DOWNLOAD**

## **PROGRAM UDSKRIFTER**

Herfra kan man udskrive program data for de dele af programmeringen som oprettes i PGM. Normalt udskrives hele filen, men for enkelte punkter er det muligt at afgrænse udskriften ved at vælge et fra- og til nummer. Det gælder primært de filer som ofte er meget store som f.eks. PLU'er, varegrupper, ekspedienter og indstillinger for lagervarer.

## INDSTIL DATO & TID

Information om dato og klokke indstilles på denne terminal ikke under programmering i PGM (som på de fleste andre typer terminaler), men i stedet under rapporter i REP position.

Indtast i flg. rækkefølge;

DAG, MÅNED, ÅR, TIME, MINUTTER, SEKUNDER – tryk OK  
Årstal indtastes med 4 decimaler (f.eks. 2007)

## KASSE DEKLARATION

Kasse deklaration foretages normalt umiddelbart forud for kørsel af rapport. Her optælles og indtastes de respektive beholdninger for f.eks. kontanter, valutaer og øvrige betalingsmidler. Denne kasse deklaration kan, afhængig af programmering, være tvungen eller frivillig for den aktuelle ekspedient. Eventuelle differencer, mellem de optalte beløb og de beløb som der rent faktisk er omsat for, vil herefter fremgå af rapporten.

## **REDIGER LAGER**

### **AKTUELT LAGER**

Indtast det faktiske lager pt.

### **BON**

Leveret antal

### **TILGANG**

Antal varer som tilføres lageret

### **AFGANG**

Antal varer som fjernes fra lageret

### **SPILD**

Antal varer som er gået tabt